

TESLA

TESLA RoboStar W400 Pro

Uživatelský manuál/User guide 1.0

Vážený zákazníku,
děkujeme, že jste si vybral TESLA RoboStar W400 Pro.

Před použitím tohoto zařízení si prosím důkladně přečtete pravidla bezpečného používání a dodržujte všechna běžná bezpečnostní pravidla.

DŮLEŽITÉ BEZPEČNOSTNÍ UPOZORNĚNÍ

Tento přístroj je složité elektromechanické zařízení, věnujte prosím pozornost těmto pokynům:

- Použijte prosím originální napájecí adaptér, protože použití neoriginálního napájecího adaptéru může způsobit selhání zařízení, poškození zařízení, zásah elektrickým proudem nebo i požár.
- Nepoužívejte zařízení v extrémně horkém nebo chladném prostředí (pod 0 °C nebo nad 40 °C).
- Do zásobníku na vodu nalévejte pouze čistou destilovanou vodu.
- Nenechávejte zařízení bez dozoru v přítomnosti dětí.
- Zařízení může být použito k čištění vnějších oken, je-li správně zabezpečeno, není větrno, neprší nebo nesněží.
- Zabraňte potřísnění zařízení nebo jeho vnitřních částí tekutinou, která by jej mohla poškodit.
- Ujistěte se, že je zařízení připojeno k napájení, záložní baterie se nabíjí během jeho používání.
- Nepoužívejte zařízení na prasklém skle, na mokřích nebo mastných oknech, na okně se sklem tenčím než 3 mm nebo na vodorovně namontovaném skle.
- Nepoužívejte zařízení, pokud není pevně připevněno ke sklu nebo má viditelné známky poškození.
- Nedávejte zařízení do vody nebo jiné kapaliny. Zařízení není vodotěsné.
- Nepoužívejte zařízení s poškozeným napájecím kabelem. Netahejte ani nepřenášejte zařízení za napájecí kabel, nepoužívejte jej jako držadlo, nepřivírejte napájecí kabel oknem ani na napájecí kabel nepokládejte těžká závaží. Udržujte napájecí kabel mimo horké povrchy.
- Nepoužívejte zařízení, pokud nefunguje správně, spadlo, je poškozeno nebo přišlo do kontaktu s vodou.
- Nedotýkejte se částí, které jsou připojeny do elektrické sítě, pokud máte mokré ruce.
- Uchovávejte zařízení z dosahu hořlavých a těkavých látek.
- Neotevírejte a neopravujte zařízení, vystavujete se tak nebezpečí poranění elektrickým proudem a ztrátě záruky.
- Pokud je nutné vyměnit baterii, kontaktujte servisní oddělení TESLA.
- Používejte pouze originální příslušenství, které je určeno k tomuto modelu.
- Výrobce a dovozce do Evropské Unie neodpovídá za škody způsobené provozem přístroje jako např. poranění, opaření, požár, zranění, znehodnocení dalších věcí apod.

OBSAH BALENÍ

Zkontrolujte pečlivě, že jste vybalili všechno dodávané příslušenství, doporučujeme vám ponechat si během záruční doby originální papírovou krabici, uživatelský manuál a balicí materiál.

POPIS

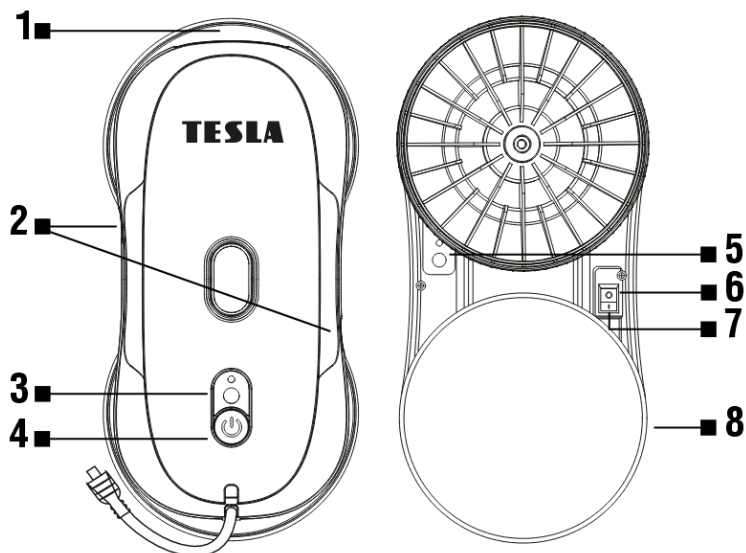

- | | | | |
|---|--------------------------|---|-------------------|
| 1 | Zásobník na vodu | 5 | Kontrolní světlo |
| 2 | Tryska rozprašování vody | 6 | Vypnuto |
| 3 | Kontrolní světlo | 7 | Zapnuto |
| 4 | Start/Stop/Pauza | 8 | Čistící mop, 2 ks |

DÁLKOVÉ OVLÁDÁNÍ

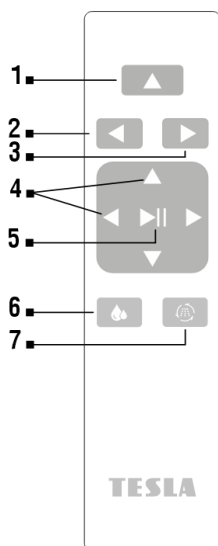

- | | |
|---|-------------------------------|
| 1 | Vyjede nahoru a poté čištění |
| 2 | Vodorovné čištění (vlevo) |
| 3 | Vodorovné čištění (vpravo) |
| 4 | Směrová tlačítka |
| 5 | Spuštění/Zastavení čištění |
| 6 | Automatické rozprašování vody |
| 7 | Manuální rozprašování vody |

DŮLEŽITÉ UPOZORNĚNÍ

Před použitím zařízení vždy nejdříve dobijte vnitřní baterii. Pokud nebude baterie nabitá, nemusí zařízení z bezpečnostních důvodů pracovat. Během nabíjení svítí červené nebo modré kontrolní světlo podle toho, jestli je hlavní vypínač zapnutý nebo vypnutý. Pokud je vypínač v poloze „Vypnuto“ (6), svítí světlo červenou barvou, po nabití baterie světlo zhasne. Pokud je vypínač v poloze „Zapnuto“ (7), svítí světlo trvale modrou barvou. V případě výpadku napájení nebo ztrátě přítlaču (únik vzduchu na nerovném povrchu, špinavé, mastné nebo příliš mokré sklo) bude kontrolní světlo blikat červenou barvou, zařízení se zastaví a přepne se do nouzového režimu. Při výpadku napájení zařízení vypněte nebo napájení obnovte. Při ztrátě přítlaču vyčistěte malou část okna, na kterou poté umístíte zařízení nebo utřete vodu a mastnotu ze skla.

PŘED PRVNÍM POUŽITÍM

- **POZOR!** Zařízení dokáže čistit sklo namontované pod úhlem z obou stran, ale nemusí pracovat správně, v takovém případě by měla být v blízkosti osoba, která by pomohla v případě problému.
- Před použitím na skle s nerovným povrchem (matné, texturované, s polepem, vzorované nebo potažené sklo, obklady a dlažba) si prosím přečtete pokyny k čištění jeho výrobce. Výrobce zařízení neodpovídá za škody způsobené nesprávným použitím na tomto povrchu, zařízení nemusí na takovém povrchu pracovat správně.
- Nepoužívejte zařízení na okně se sklem tenčím než 3 mm.
- Zařízení lze použít pouze na rámová okna, která jsou větší než 35 x 35 cm.
- Pokud je okno příliš špinavé, očistěte nejdříve malou část a na tuto umístíte zařízení před spuštěním čištění.
- Ujistěte se, že je mezi sklem a překážkami v místnosti mezera minimálně 11 cm (záclony nebo nábytek).

PRVNÍ SPUŠTĚNÍ

Před použitím nabijte baterii. Připojte napájecí i prodlužovací kabel adaptéru, rozsvítí se červené světlo.

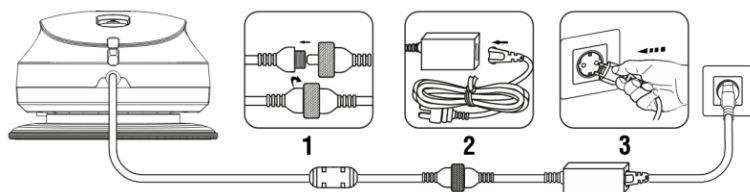

Nainstalujte na vhodné místo bezpečnostní lanko a přizpůsobte jeho délku k zajištění zařízení proti pádu. Ujistěte se, že délka napájecího kabelu ani bezpečnostního lanka neomezuje pohyb zařízení po skle a že bezpečnostní lanko je upevněno tak, aby v případě pádu zabránilo pádu zařízení na zem.

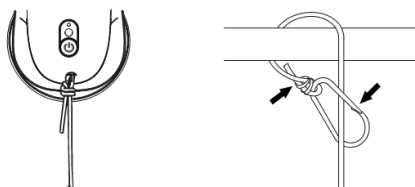

Navlhčete jemně oba mopy čistou vodou. Pokud je navlhčíte příliš, může zařízení při pohybu klouzat, spadnout nebo nebude fungovat správně. Obratě zařízení spodní stranou nahoru a připevněte na něj čisticí mopy. Nestříkejte vodu na spodní část, stříkejte vodu pouze na čisticí mopy.

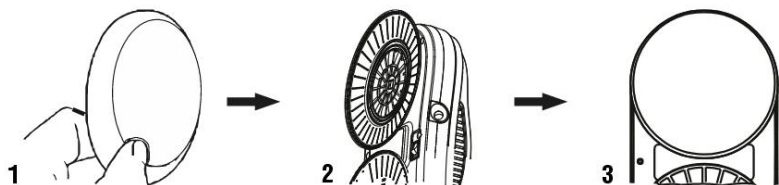

Zvedněte zařízení a odklopte silikonovou krytku Zásobníku na vodu (1) a s pomocí přiložené plastové nádoby opatrně nalejte do zásobníku čistou vodu. Nepřepĺnujte Zásobník na vodu (naplnění na 80 % je dostačující), aby byl zachován stabilní tlak vzduchu.

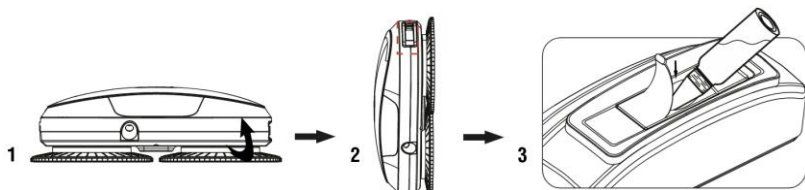

Zařízení používejte pouze s čistou destilovanou vodou, aby nedošlo k vytváření vodního kamene a ucpaní vodních trysek. Nepřidávejte žádné čisticí prostředky, které mohou způsobit napěnění, šmouhy nebo zanesení vodních trysek. Pokud to stav znečištění okna vyžaduje, můžete použít k navlhčení čisticí tkaniny nebo plochy okna malé množství kvalitního, nepěňivého prostředku s nízkým obsahem alkoholu na mytí oken.

Zapněte zařízení přepnutím hlavního vypínače do polohy „Zapnuto“ (7) na spodní straně, světlo se rozsvítí modrou barvou.

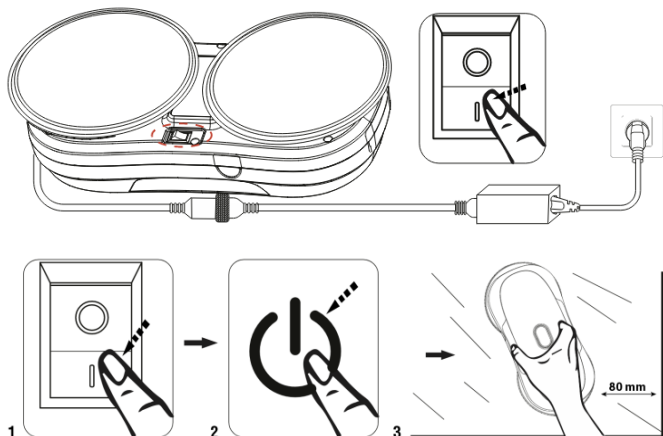

Přiložte zařízení na sklo doprostřed okna, minimálně 8 cm od jeho rámu. Stiskněte tlačítko (4) na několik sekund pro spuštění režimu přisátí a modré světlo začne blikat. Pro spuštění čištění stiskněte znovu tlačítko (4) a bude spuštěn automatický režim. Neodpojujte během čištění zařízení od napájení. Zařízení můžete spustit také s pomocí dálkového ovládání.

Automatické rozprašování vody

Po zapnutí zařízení a spuštění kteréhokoliv režimu čištění je funkce automatického rozprašování vody ve výchozím stavu zapnuta. Stisknutím tlačítka (6) na dálkovém ovladači funkci vypnete, zařízení zapípá a světlo svítí modrou barvou, což signalizuje vypnuté automatické rozprašování. Opětovným stisknutím tlačítka (6) automatické rozprašování znovu zapnete, zařízení zapípá a světlo bude blikat modrou barvou.

Manuální rozprašování vody

Stisknutím tlačítka (7) na dálkovém ovladači dojde k jednorázovému rozprašení vody na sklo.

REŽIMY ČIŠTĚNÍ

- Automatické čištění: nejčastěji používaný režim.
- Vyjede nahoru a poté čištění: vhodné pro vysoká, úzká okna.
- Vodorovné čištění (vlevo): vhodné pro široká okna. Spustí čištění ve zvoleném směru od místa, ve kterém je režim spuštěn a pokračuje až k spodnímu okraji.
- Vodorovné čištění (vpravo): vhodné pro široká okna. Spustí čištění ve zvoleném směru od místa, ve kterém je režim spuštěn a pokračuje až k spodnímu okraji.
- Zařízení můžete také ovládat ručně směrovými šipkami (4) na dálkovém ovládání.

POZASTAVENÍ ČIŠTĚNÍ

Stiskněte na zařízení tlačítko (4) nebo na dálkovém ovládání tlačítko (5). Pro pokračování úklidu stiskněte znovu tlačítko zvoleného režimu.

VYPNUTÍ

Zařízení se po dokončení čištění zastaví v levém spodním rohu. Stiskněte a chvíli přidržte tlačítko (4). Zařízení přestane vytvářet podtlak a lze jej bezpečně sejmout z okna.

- Odstraňte bezpečnostní lanko.
- Vypněte zařízení hlavním vypínačem do polohy „Vypnuto“ (6).
- Odpojte zařízení z elektrické sítě.
- Vylejte zbytkovou vodu ze zařízení.

ÚDRŽBA

POZOR! Doporučujeme provádět pravidelnou údržbu, pro co nejefektivnější čištění.

NEDOSTATEČNÁ ÚDRŽBA MŮŽE VÉST K POŠKOZENÍ ZAŘÍZENÍ A ZTRÁTĚ ZÁRUKY.

Před prováděním čištění a údržby vypněte zařízení hlavním vypínačem do polohy „Vypnuto“ (6) a poté jej odpojte také z elektrické sítě.

- Otočte zařízení a sejměte čisticí mopy. Namočte je do teplé vody na 2 minuty, poté vyperte ručně

- jemným čisticím prostředkem. Před opětovným nasazením nechte mopy zcela vyschnout.
- Pravidelné praní čisticích mopů prodlouží jejich životnost. Pokud se opotřebuje nebo již nedrží na zařízení, vyměňte oba dva mopy, abyste dosáhli co nejlepšího čisticího efektu.
- Pomocí čistého, suchého hadříku setřete prach a další nečistoty z povrchu zařízení.

TECHNICKÁ PODPORA

Potřebujete poradit s nastavením a provozem spotřebiče TESLA RoboStar W400 Pro?

Kontaktujte nás: www.tesla-electronics.eu.

SPOTŘEBNÍ MATERIÁL

Spotřební materiál můžete zakoupit v oficiálním obchodě značky TESLA eshop.tesla-electronics.eu.

ZÁRUČNÍ OPRAVA

Pro záruční opravu kontaktujte prodejce, u kterého jste TESLA produkt zakoupili.

VÝLUKY ZE ZÁRUKY

- Došlo-li k opotřebení zařízení nebo jeho části v důsledku běžného užívání. Mezi typické opotřebení zařízení nebo jeho části obvyklým užíváním se řadí např. vybití baterie nebo snížení kapacity baterie či akumulátoru uplynutím obvyklé životnosti 6 měsíců, opotřebení zobrazovacích částí zařízení, mechanické opotřebení dálkových ovladačů a jejich povrchů, opotřebení přívodních kabelů a další.
- Nedodržení „Důležitých bezpečnostních pokynů“ uvedených v uživatelském manuálu.
- Elektromechanické nebo mechanické poškození zařízení způsobené nevhodným použitím.
- Škoda způsobená přírodními živly jako je voda, oheň, statická elektřina, přepětí atd.
- Škoda způsobená neoprávněnou opravou.
- Nečitelné sériové číslo zařízení.

PROHLÁŠENÍ O SHODĚ

My, TESLA Electronics LTD, prohlašujeme, že toto zařízení je v souladu se základními požadavky a dalšími příslušnými ustanoveními norem a předpisů relevantních pro daný typ zařízení.



Tento produkt splňuje požadavky Evropské Unie.



Pokud je tento symbol připojen k produktu, informujte se prosím o místním systému separovaného sběru elektrických a elektronických výrobků. Postupujte prosím podle místních předpisů a staré výrobky nelikvidujte v běžném domácím odpadu. Správná likvidace starého produktu pomáhá předejít potenciálním negativním důsledkům pro životní prostředí a lidské zdraví.

Vzhledem k tomu, že se produkt vyvíjí a vylepšuje, vyhraujeme si právo na úpravu uživatelského manuálu. Aktuální verzi tohoto uživatelského manuálu naleznete vždy na www.tesla-electronics.eu.

Design a specifikace mohou být změněny bez předchozího upozornění, tiskové chyby vyhrazeny.

Sehr geehrter Kunde,
vielen Dank, dass Sie sich für den TESLA RoboStar W400 Pro entschieden haben.

Bitte lesen Sie vor der Verwendung dieses Geräts die Sicherheitsanweisungen sorgfältig durch und beachten Sie alle allgemeinen Sicherheitsvorschriften.

WICHTIGE SICHERHEITSHINWEISE

Dieses Gerät ist ein komplexes elektromechanisches System. Bitte beachten Sie die folgenden Hinweise:

- Verwenden Sie ausschließlich des originalen Netzteils, da die Verwendung eines nicht originalen Netzteils zu Fehlfunktionen, Geräteschäden, Stromschlag oder sogar Brand führen kann.
- Verwenden Sie das Gerät nicht in extrem heißen oder kalten Umgebungen (unter 0 °C oder über 40 °C).
- Füllen Sie in den Wassertank ausschließlich sauberes destilliertes Wasser.
- Lassen Sie das Gerät nicht unbeaufsichtigt in der Nähe von Kindern.
- Das Gerät kann zur Reinigung von Außenfenstern verwendet werden, sofern es ordnungsgemäß gesichert ist und kein starker Wind herrscht sowie kein Regen oder Schnee fällt.
- Verhindern Sie, dass Flüssigkeiten auf das Gerät oder seine inneren Komponenten gelangen, da dies zu Schäden führen kann.
- Vergewissern Sie sich, dass das Gerät an die Stromversorgung angeschlossen ist; die Backup-Batterie wird während des Betriebs geladen.
- Verwenden Sie das Gerät nicht auf gesprungenem Glas, auf nassen oder fettigen Fenstern, auf Glas mit einer Stärke von weniger als 3 mm oder auf horizontal montiertem Glas.
- Verwenden Sie das Gerät nicht, wenn es nicht fest am Glas haftet oder sichtbare Beschädigungen aufweist.
- Tauchen Sie das Gerät nicht in Wasser oder andere Flüssigkeiten. Das Gerät ist nicht wasserdicht.
- Verwenden Sie das Gerät nicht mit einem beschädigten Netzkabel. Ziehen oder tragen Sie das Gerät nicht am Netzkabel, verwenden Sie das Kabel nicht als Griff, klemmen Sie es nicht im Fenster ein und legen Sie keine schweren Gegenstände darauf. Halten Sie das Netzkabel von heißen Oberflächen fern.
- Verwenden Sie das Gerät nicht, wenn es nicht ordnungsgemäß funktioniert, heruntergefallen ist, beschädigt wurde oder mit Wasser in Kontakt gekommen ist.
- Berühren Sie keine an das Stromnetz angeschlossenen Teile mit nassen Händen.
- Halten Sie das Gerät von brennbaren und flüchtigen Stoffen fern.
- Öffnen oder reparieren Sie das Gerät nicht selbst, da dies zu Stromschlaggefahr und zum Verlust der Garantie führt.
- Wenn ein Batteriewechsel erforderlich ist, wenden Sie sich an den TESLA-Kundendienst.
- Verwenden Sie ausschließlich originales Zubehör, das für dieses Modell vorgesehen ist.
- Der Hersteller und der Importeur in die Europäische Union übernehmen keine Haftung für Schäden, die durch den Betrieb des Geräts entstehen, wie z. B. Verletzungen, Verbrühungen, Brand, Sachschäden oder Beschädigung anderer Gegenstände.

LIEFERUMFANG

Überprüfen Sie sorgfältig, ob Sie sämtliches mitgeliefertes Zubehör ausgepackt haben. Wir empfehlen, die Originalverpackung, die Bedienungsanleitung sowie das Verpackungsmaterial während der gesamten Garantiezeit aufzubewahren.

BESCHREIBUNG

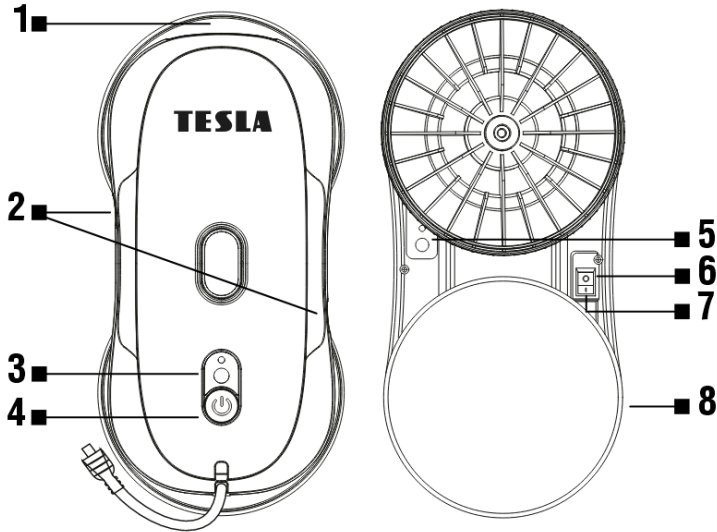

- | | | | |
|---|-------------------|---|------------------------|
| 1 | Wassertank | 5 | Kontrollleuchte |
| 2 | Wassersprühdüse | 6 | Aus |
| 3 | Kontrollleuchte | 7 | Ein |
| 4 | Start/Stopp/Pause | 8 | Reinigungsmopp, 2 Stk. |

FERNBEDIENUNG

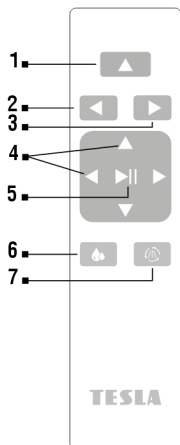

- 1 Nach oben fahren und anschließend reinigen
- 2 Horizontale Reinigung (links)
- 3 Horizontale Reinigung (rechts)
- 4 Richtungstasten
- 5 Start/Stopp der Reinigung
- 6 Automatische Wassersprühfunktion
- 7 Manuelle Wassersprühfunktion

WICHTIGER HINWEIS

Laden Sie vor der Verwendung des Geräts stets zuerst den internen Akku vollständig auf. Ist der Akku nicht geladen, kann das Gerät aus Sicherheitsgründen möglicherweise nicht betrieben werden. Während des Ladevorgangs leuchtet die Kontrollleuchte je nach Stellung des Hauptschalters rot oder blau. Befindet sich der Schalter in der Position „Aus“ (6), leuchtet die Kontrollleuchte rot; nach dem vollständigen Laden des Akkus erlischt sie. Befindet sich der Schalter in der Position „Ein“ (7), leuchtet die Kontrollleuchte dauerhaft blau. Bei einem Stromausfall oder bei Verlust des Anpressdrucks (Luftleck auf unebenem Untergrund, verschmutztes, fettiges oder zu nasses Glas) blinkt die Kontrollleuchte rot, das Gerät stoppt und wechselt in den Notfallmodus. Bei einem Stromausfall schalten Sie das Gerät aus oder stellen Sie die Stromversorgung wieder her. Bei Verlust des Anpressdrucks reinigen Sie einen kleinen Bereich der Scheibe, auf den Sie das Gerät anschließend platzieren, oder wischen Sie Wasser und Fett vom Glas ab.

VOR DER ERSTEN VERWENDUNG

- **ACHTUNG!** Das Gerät kann beidseitig geeignetes Glas reinigen, funktioniert jedoch unter Umständen nicht korrekt. In diesem Fall sollte sich eine Person in der Nähe befinden, die im Problemfall helfen kann.
- Lesen Sie vor der Verwendung auf Glas mit unebener Oberfläche (mattiertes, strukturiertes, beklebtes, gemustertes oder beschichtetes Glas, Fliesen und Kacheln) bitte die Reinigungshinweise des jeweiligen Herstellers. Der Gerätehersteller übernimmt keine Haftung für Schäden, die durch unsachgemäße Verwendung auf solchen Oberflächen entstehen; das Gerät funktioniert auf diesen Oberflächen möglicherweise nicht korrekt.
- Verwenden Sie das Gerät nicht auf Glas mit einer Stärke von weniger als 3 mm.
- Das Gerät kann nur an Fenster mit Rahmen verwendet werden, die größer als 35 × 35 cm sind.
- Ist das Fenster stark verschmutzt, reinigen Sie zunächst einen kleinen Bereich und platzieren Sie das Gerät dort, bevor Sie den Reinigungsvorgang starten.
- Stellen Sie sicher, dass zwischen der Glasscheibe und Hindernissen im Raum ein Abstand von mindestens 11 cm besteht (Vorhänge oder Möbel).

ERSTE INBETRIEBNAHME

Laden Sie den Akku vor der Verwendung auf. Schließen Sie das Netzkabel sowie das Verlängerungskabel des Adapters an – die rote Kontrollleuchte leuchtet auf.

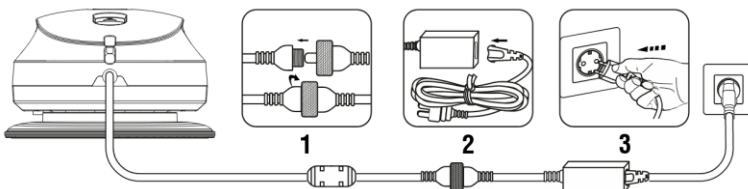

Installieren Sie das Sicherheitsseil an einer geeigneten Stelle und passen Sie dessen Länge so an, dass das Gerät gegen Herabfallen gesichert ist. Stellen Sie sicher, dass weder die Länge des Netzkabels noch die des Sicherheitsseils die Bewegung des Geräts auf dem Glas einschränkt und dass das Sicherheitsseil so befestigt ist, dass es im Falle eines Absturzes verhindert, dass das Gerät zu Boden fällt.

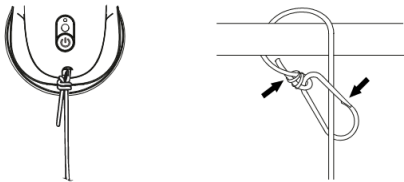

Befeuchten Sie beide Reinigungsmopps leicht mit sauberem Wasser. Wenn sie zu stark befeuchtet werden, kann das Gerät während der Bewegung rutschen, herunterfallen oder nicht ordnungsgemäß funktionieren. Drehen Sie das Gerät mit der Unterseite nach oben und befestigen Sie die Reinigungsmopps daran. Sprühen Sie kein Wasser auf die Unterseite des Geräts, sondern ausschließlich auf die Reinigungsmopps.

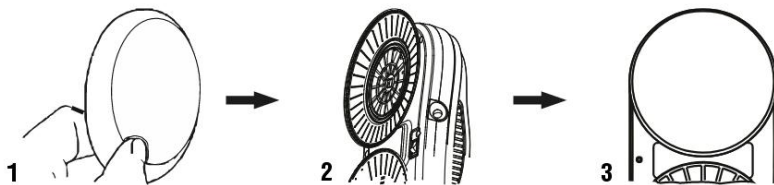

Heben Sie das Gerät an und öffnen Sie die Siliconabdeckung des Wassertanks (1). Gießen Sie mithilfe des mitgelieferten Kunststoffbehälters vorsichtig sauberes Wasser in den Tank. Überfüllen Sie den Wassertank nicht (eine Füllmenge von ca. 80 % ist ausreichend), damit ein stabiler Luftdruck gewährleistet bleibt.

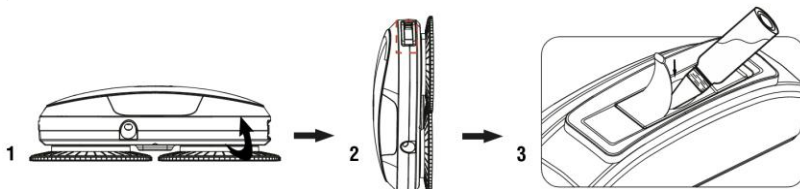

Verwenden Sie das Gerät ausschließlich mit sauberem destilliertem Wasser, um die Bildung von Kalkablagerungen und ein Verstopfen der Wasserdüsen zu vermeiden. Fügen Sie keine Reinigungsmittel hinzu, da diese Schaumbildung, Schlieren oder ein Verstopfen der Wasserdüsen verursachen können. Wenn der Verschmutzungsgrad des Fensters dies erfordert, können Sie zum Anfeuchten des Reinigungstuchs oder der Glasfläche eine kleine Menge eines hochwertigen, nicht schäumenden Fensterreinigers mit niedrigem Alkoholgehalt verwenden.

Schalten Sie das Gerät ein, indem Sie den Hauptschalter an der Unterseite in die Position „Ein“ (7) bringen, die Kontrollleuchte leuchtet blau.

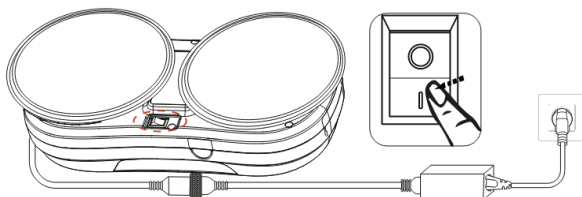

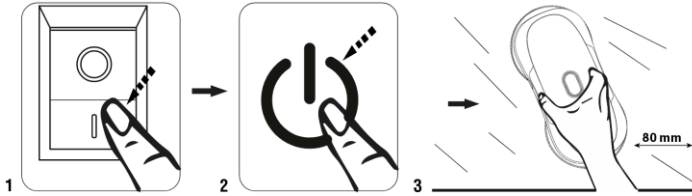

Platzieren Sie das Gerät mittig auf der Glasscheibe, mindestens 8 cm vom Fensterrahmen entfernt. Halten Sie die Taste (4) einige Sekunden gedrückt, um den Ansaugmodus zu starten – die blaue Kontrollleuchte beginnt zu blinken. Zum Starten der Reinigung drücken Sie die Taste (4) erneut; der automatische Modus wird aktiviert. Trennen Sie das Gerät während der Reinigung nicht von der Stromversorgung. Das Gerät kann auch mithilfe der Fernbedienung gestartet werden.

Automatische Wassersprühfunktion

Nach dem Einschalten des Geräts und dem Start eines beliebigen Reinigungsmodus ist die automatische Wassersprühfunktion standardmäßig aktiviert. Durch Drücken der Taste (6) auf der Fernbedienung wird diese Funktion deaktiviert; das Gerät gibt einen Signalton aus und die Kontrollleuchte leuchtet blau, was die deaktivierte automatische Wassersprühfunktion anzeigt. Durch erneutes Drücken der Taste (6) wird die automatische Wassersprühfunktion wieder aktiviert; das Gerät gibt erneut einen Signalton aus und die Kontrollleuchte blinkt blau.

Manuelle Wassersprühfunktion

Durch Drücken der Taste (7) auf der Fernbedienung wird einmalig Wasser auf die Glasscheibe gesprüht.

REINIGUNGSMODI

- Automatische Reinigung: der am häufigsten verwendeter Modus.
- Nach oben fahren und anschließend reinigen: geeignet für hohe, schmale Fenster.
- Horizontale Reinigung (links): geeignet für breite Fenster. Startet die Reinigung in der gewählten Richtung von der Stelle aus, an der der Modus aktiviert wird, und setzt sie bis zum unteren rand fort.
- Horizontale Reinigung (rechts): geeignet für breite Fenster. Startet die Reinigung in der gewählten Richtung von der Stelle aus, an der der Modus aktiviert wird, und setzt sie bis zum unteren rand fort.
- Das Gerät kann auch manuell mit den Richtungstasten (4) auf der Fernbedienung gesteuert werden.

PAUSE DER REINIGUNG

Drücken Sie die Taste (4) am Gerät oder die Taste (5) auf der Fernbedienung. Um die Reinigung fortzusetzen, drücken Sie erneut die Taste des gewählten Modus.

AUSSCHALTEN

Nach Abschluss der Reinigung stoppt das Gerät in der linken unteren Ecke. Halten Sie die Taste (4) gedrückt. Das Gerät beendet die Unterdruckerzeugung und kann sicher vom Fenster abgenommen werden.

- Entfernen Sie das Sicherheitsseil.
- Schalten Sie das Gerät mit dem Hauptschalter in die Position „Aus“ (6).
- Trennen Sie das Gerät vom Stromnetz.
- Entleeren Sie das restliche Wasser aus dem Gerät.

WARTUNG

ACHTUNG! Wir empfehlen, regelmäßige Wartung durchzuführen, um eine möglichst effektive Reinigung zu gewährleisten.

UNZUREICHENDE WARTUNG KANN ZU GERÄTESCHÄDEN UND ZUM VERLUST DER GARANTIE FÜHREN.

Schalten Sie vor Reinigungs – und Wartungsarbeiten das Gerät mit dem Hauptschalter in die Position „Aus“ (6) und trennen Sie es anschließend vom Stromnetz.

- Drehen Sie das Gerät um und entfernen Sie die Reinigungsmopps. Weichen Sie diese 2 Minuten in warmem Wasser ein und waschen Sie sie anschließend von Hand mit einem milden Reinigungsmittel. Lassen Sie die Mopps vor dem erneuten Anbringen vollständig trocknen.
- Regelmäßiges Waschen der Reinigungsmopps verlängert deren Lebensdauer. Wenn sie abgenutzt sind oder nicht mehr am Gerät haften, ersetzen Sie beide Mopps, um das bestmögliche Reinigungsergebnis zu erzielen.
- Wischen Sie Staub und andere Verschmutzungen von der Oberfläche des Geräts mit einem sauberen, trockenen Tuch ab.

TECHNISCHER SUPPORT

Benötigen Sie Hilfe bei der Einrichtung oder dem Betrieb des Geräts TESLA RoboStar W400 Pro? Kontaktieren Sie uns unter: www.tesla-electronics.eu.

VERBRAUCHSMATERIAL

Verbrauchsmaterial können Sie im offiziellen TESLA-Markenshop unter eshop.tesla-electronics.eu erwerben.

GARANTIEREPARATUR

Für eine Garantiereparatur wenden Sie sich bitte an den Händler, bei dem Sie das TESLA-Produkt erworben haben.

GARANTIEAUSSCHLÜSSE

- Abnutzung des Geräts oder seiner Teile infolge normalen Gebrauchs. Zu typischen Verschleißerscheinungen zählen z. B. das Entladen der Batterie oder die Verringerung der Kapazität von Batterie oder Akku nach Ablauf der üblichen Lebensdauer von 6 Monaten, Abnutzung der Anzeigeelemente des Geräts, mechanischer Verschleiß der Fernbedienungen und ihrer Oberflächen, Abnutzung der Anschlusskabel und weitere.
- Nichtbeachtung der im Benutzerhandbuch aufgeführten „Wichtigen Sicherheitshinweise“.
- Elektromechanische oder mechanische Beschädigungen des Geräts, die durch unsachgemäße Verwendung verursacht wurden.
- Schäden, die durch Naturereignisse wie Wasser, Feuer, statische Elektrizität, Überspannung usw. verursacht wurden.

- Schäden, die durch nicht autorisierte Reparaturen entstanden sind.
- Unleserliche Seriennummer des Geräts

KONFORMITÄTSERKLÄRUNG

Wir, TESLA Electronics LTD, erklären, dass dieses Gerät den grundlegenden Anforderungen sowie weiteren einschlägigen Bestimmungen der für diesen Gerätetyp relevanten Normen und Richtlinien entspricht.



Dieses Produkt erfüllt die Anforderungen der Europäischen Union.



Wenn dieses Symbol am Produkt angebracht ist, informieren Sie sich bitte über das lokale System zur getrennten Sammlung von Elektro – und Elektronikgeräten. Befolgen Sie die örtlichen Vorschriften und entsorgen Sie Altgeräte nicht über den normalen Hausmüll. Die ordnungsgemäße Entsorgung des Altgeräts trägt dazu bei, mögliche negative Auswirkungen auf die Umwelt und die menschliche Gesundheit zu vermeiden.

Da das Produkt weiterentwickelt und verbessert wird, behalten wir uns das Recht vor, das Benutzerhandbuch zu ändern. Die aktuelle Version dieses Benutzerhandbuchs finden Sie jederzeit unter www.tesla-electronics.eu.

Design und Spezifikationen können ohne vorherige Ankündigung geändert werden, Druckfehler vorbehalten.

Dear customer,
thank you for choosing the TESLA RoboStar W400 Pro.

Before using this device, please carefully read the safety instructions and observe all standard safety precautions.

IMPORTANT SAFETY INFORMATION

This appliance is a complex electromechanical device. Please pay attention to the following instructions:

- Use only the original power adapter, as using a non-original adapter may cause device malfunction, damage, electric shock, or even fire.
- Do not use the device in extremely hot or cold environments (below 0 °C or above 40 °C).
- Pour only clean distilled water into the water tank.
- Do not leave the device unattended in the presence of children.
- The device may be used to clean exterior windows provided it is properly secured and there is no strong wind, rain, or snow.
- Prevent liquids from splashing onto the device or its internal components, as this may cause damage.
- Make sure the device is connected to a power supply; the backup battery is charged during operation.
- Do not use the device on cracked glass, wet or greasy windows, glass thinner than 3 mm, or horizontally installed glass.
- Do not use the device if it is not firmly attached to the glass or shows visible signs of damage.
- Do not immerse the device in water or any other liquid. The device is not waterproof.
- Do not use the device with a damaged power cord. Do not pull or carry the device by the power cord, do not use the cord as a handle, do not trap the cord in a window, and do not place heavy objects on it. Keep the power cord away from hot surfaces.
- Do not use the device if it does not function properly, has fallen, is damaged, or has come into contact with water.
- Do not touch parts connected to the power supply with wet hands.
- Keep the device away from flammable and volatile substances.
- Do not open or repair the device yourself, as this may result in electric shock and loss of warranty.
- If the battery needs to be replaced, contact TESLA service support.
- Use only original accessories intended for this model.
- The manufacturer and the importer into the European Union are not responsible for damages caused by the operation of the device, such as injury, burns, fire, damage, or destruction of other property.

PACKAGE CONTENTS

Carefully check that you have unpacked all supplied accessories. We recommend keeping the original cardboard box, the user manual, and the packaging materials throughout the warranty period.

DESCRIPTION

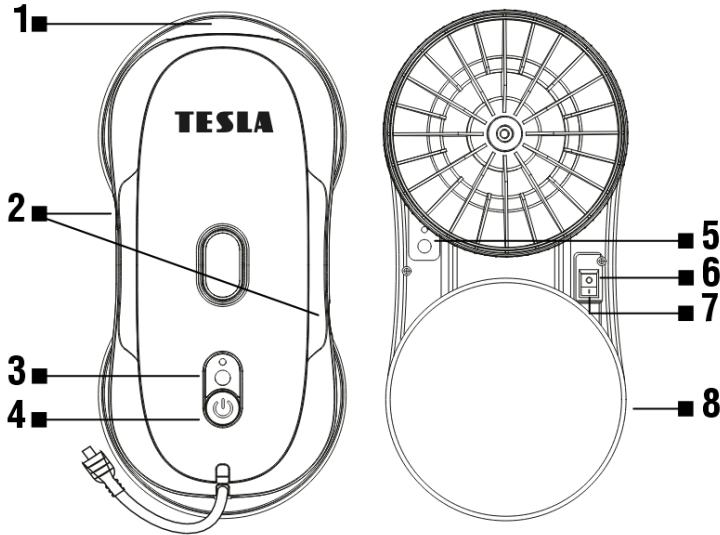

- | | | | |
|---|--------------------|---|---------------------|
| 1 | Water tank | 5 | Indicator light |
| 2 | Water spray nozzle | 6 | Off |
| 3 | Indicator light | 7 | On |
| 4 | Start/Stop/Pause | 8 | Cleaning mop, 2 pcs |

REMOTE CONTROL

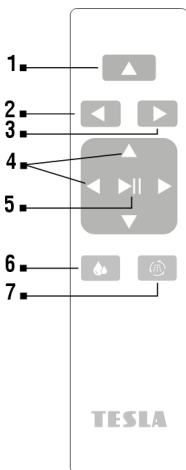

- | | |
|---|---------------------------------------|
| 1 | Moves upward and then starts cleaning |
| 2 | Horizontal cleaning (left) |
| 3 | Horizontal cleaning (right) |
| 4 | Directional buttons |
| 5 | Start/Stop cleaning |
| 6 | Automatic water spray |
| 7 | Manual water spray |

IMPORTANT NOTICE

Before using the device, always fully charge the internal battery first. If the battery is not charged, the device may not operate for safety reasons. During charging, the indicator light is red or blue depending on whether the main power switch is turned on or off. If the switch is in the "Off" position (6), the light is red; once the battery is fully charged, the light turns off. If the switch is in the "On" position (7), the light remains solid blue. In the event of a power failure or loss of suction (air leakage on an uneven surface, dirty, greasy, or excessively wet glass), the indicator light will flash red, the device will stop, and it will switch to emergency mode. In case of a power outage, turn off the device or restore the power supply. In case of loss of suction, clean a small area of the window and place the device there, or wipe water and grease off the glass.

BEFORE FIRST USE

- **WARNING!** The device can clean glass installed at an angle from both sides, but it may not function correctly; in such cases, a person should be nearby to assist if a problem occurs.
- Before using the device on uneven surfaces (frosted, textured, sticker-covered, patterned, or coated glass, tiles, and ceramics), please read the cleaning instructions provided by the surface manufacturer. The device manufacturer is not responsible for damage caused by improper use on such surfaces, and the device may not function properly on them.
- Do not use the device on glass thinner than 3 mm.
- The device may only be used on framed windows larger than 35 × 35 cm.
- If the window is heavily soiled, clean a small area first and place the device there before starting the cleaning process.
- Make sure there is a clearance of at least 11 cm between the glass and obstacles in the room (such as curtains or furniture).

FIRST START-UP

Before use, charge the battery. Connect the power cable and the extension cable of the adapter; the red indicator light will turn on.

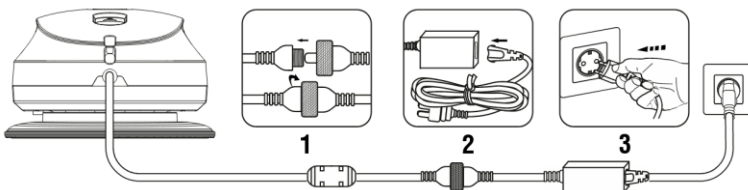

Install the safety tether at a suitable location and adjust its length to secure the device against falling. Make sure that neither the power cable nor the safety tether restricts the movement of the device on the glass and that the safety tether is attached in such a way that it prevents the device from falling to the ground in the event of a drop.

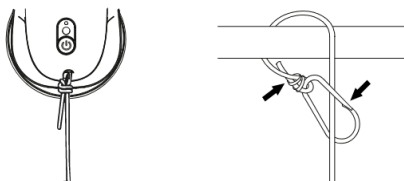

Lightly moisten both cleaning mops with clean water. If they are too wet, the device may slip while moving, fall, or fail to operate properly. Turn the device upside down and attach the cleaning mops to it. Do not spray water onto the underside of the device; spray water only onto the cleaning mops.

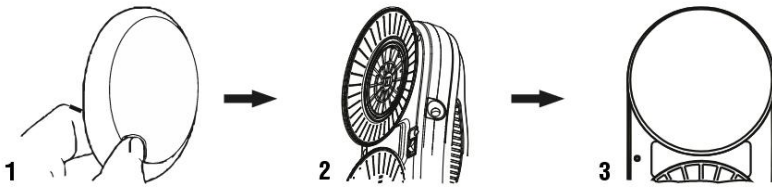

Lift the device and open the silicone cover of the water tank (1). Using the supplied plastic container, carefully pour clean water into the tank. Do not overfill the water tank (filling it to about 80 % is sufficient) to maintain stable air pressure.

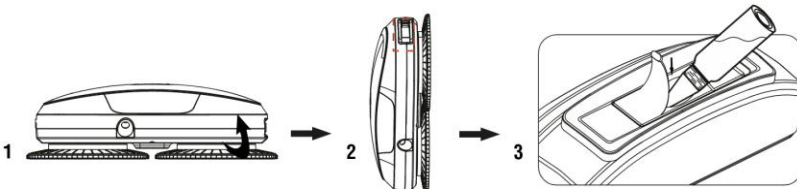

Use the device only with clean distilled water to prevent limescale buildup and clogging of the water nozzles. Do not add any cleaning agents, as they may cause foaming, streaks, or clogging of the water nozzles. If the level of window soiling requires it, you may use a small amount of a high-quality, non-foaming window cleaner with a low alcohol content to moisten the cleaning cloth or the window surface.

Turn on the device by switching the main power switch on the underside to the "On" position (7); the indicator light will turn blue.

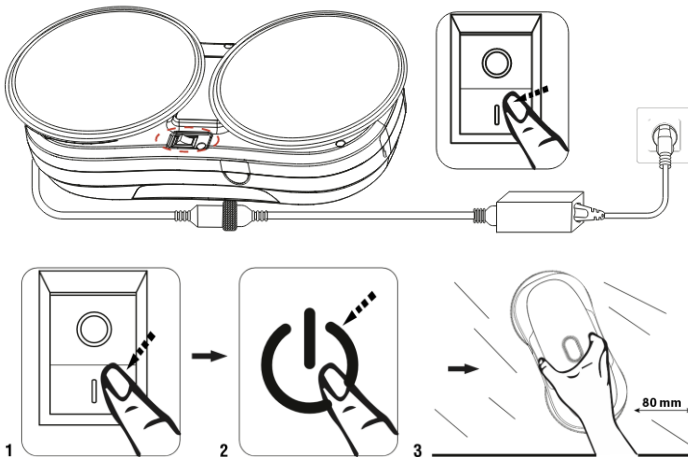

Place the device on the glass in the centre of the window, at least 8 cm from the window frame. Press and hold button (4) for a few seconds to activate the suction mode; the blue indicator light will start flashing. To start cleaning, press button (4) again and the automatic mode will begin. Do not disconnect the device from the power supply during cleaning. The device can also be started using the remote control.

Automatic water spray

After switching on the device and starting any cleaning mode, the automatic water spray function is enabled by default. Pressing button (6) on the remote control turns this function off; the device will beep and the indicator light will remain solid blue, indicating that automatic spraying is disabled. Pressing button (6) again reactivates automatic spraying; the device will beep and the indicator light will flash blue.

Manual water spray

Pressing button (7) on the remote control will spray water onto the glass once.

CLEANING MODES

- Automatic cleaning: the most commonly used mode.
- Moves upward and then cleans: suitable for tall, narrow windows.
- Horizontal cleaning (left): suitable for wide windows. Cleaning starts in the selected direction from the point where the mode is activated and continues to the bottom edge.
- Horizontal cleaning (right): suitable for wide windows. Cleaning starts in the selected direction from the point where the mode is activated and continues to the bottom edge.
- The device can also be controlled manually using the directional buttons (4) on the remote control.

PAUSING CLEANING

Press button (4) on the device or button (5) on the remote control. To resume cleaning, press the button of the selected mode again.

TURNING OFF

After the cleaning cycle is completed, the device will stop in the lower left corner. Press and hold button (4) for a short time. The device will stop generating suction and can be safely removed from the window.

- Remove the safety tether.
- Turn off the device using the main power switch to the "Off" position (6).
- Disconnect the device from the power supply.
- Empty any remaining water from the device.

MAINTENANCE

WARNING! We recommend performing regular maintenance to ensure the most effective cleaning.

INSUFFICIENT MAINTENANCE MAY RESULT IN DEVICE DAMAGE AND LOSS OF WARRANTY.

Before cleaning or maintenance, turn off the device using the main power switch to the "Off" position (6) and then disconnect it from the power supply.

- Turn the device over and remove the cleaning mops. Soak them in warm water for 2 minutes, then hand wash them with a mild detergent. Allow the mops to dry completely before reinstalling them.
- Regular washing of the cleaning mops will extend their service life. If they become worn or no longer adhere properly to the device, replace both mops to achieve the best cleaning performance.
- Wipe dust and other dirt from the surface of the device using a clean, dry cloth.

TECHNICAL SUPPORT

Do you need help with setting up or operating the TESLA RoboStar W400 Pro?

Contact us at: www.tesla-electronics.eu.

CONSUMABLES

Consumable items can be purchased from the official TESLA store at eshop.tesla-electronics.eu.

WARRANTY REPAIR

For warranty repairs, please contact the retailer from whom you purchased the TESLA product.

WARRANTY EXCLUSIONS

- Wear and tear of the device or its parts due to normal use. Typical wear includes, for example, battery depletion or reduced battery or accumulator capacity after the typical service life of 6 months, wear of display components, mechanical wear of remote controls and their surfaces, wear of power cords, and more.
- Failure to follow the "Important Safety Instructions" stated in the user manual.
- Electromechanical or mechanical damage caused by improper use.
- Damage caused by natural elements such as water, fire, static electricity, overvoltage etc.
- Damage caused by unauthorized repairs.
- Illegible device serial number.

DECLARATION OF CONFORMITY

We, TESLA Electronics LTD, declare that this device complies with the essential requirements and other relevant provisions of the standards and regulations applicable to this type of device.



This product complies with the requirements of the European Union.



If this symbol is affixed to the product, please inform yourself about the local system for separate collection of electrical and electronic equipment. Please follow local regulations and do not dispose of old products with regular household waste. Proper disposal of the old product helps prevent potential negative impacts on the environment and human health.

Tisztelt vásárló!

Köszönjük, hogy a TESLA RoboStar W400 Pro készüléket választotta.

A készülék használata előtt kérjük, figyelmesen olvassa el a biztonságos használatra vonatkozó előírásokat, és tartsa be az összes általános biztonsági szabályt.

FONTOS BIZTONSÁGI FIGYELMEZTETÉSEK

Ez a készülék összetett elektromechanikai berendezés, kérjük, fordítson figyelmet az alábbi utasításokra:

- Kizárólag az eredeti hálózati adaptert használja, mivel nem eredeti adapter használata a készülék meghibásodását, károsodását, áramütést vagy akár tüzet is okozhat.
- Ne használja a készüléket szélsőségesen meleg vagy hideg környezetben (0 °C alatt vagy 40 °C felett).
- A víztartályba kizárólag tiszta, desztillált vizet töltsön.
- Ne hagyja a készüléket felügyelet nélkül gyermekek jelenlétében.
- A készülék külső ablakok tisztítására is használható, amennyiben megfelelően rögzített, nincs szél, eső vagy havazás.
- Kerülje el, hogy a készülékre vagy annak belső részeire folyadék kerüljön, mivel ez károsodást okozhat.
- Győződjön meg róla, hogy a készülék csatlakoztatva van az áramforráshoz; a tartalék akkumulátor a használat során töltődik.
- Ne használja a készüléket repedt üvegen, nedves vagy zsíros ablakon, 3 mm-nél vékonyabb üvegen, illetve vízszintesen beépített üvegfelületen.
- Ne használja a készüléket, ha az nincs szilárdan az üveghez rögzítve, vagy látható sérülések vannak rajta.
- Ne merítse a készüléket vízbe vagy más folyadékba. A készülék nem vízálló.
- Ne használja a készüléket sérült tápkábelrel. Ne húzza és ne hordozza a készüléket a tápkábelnél fogva, ne használja fogantyúként, ne szorítsa be az ablakba, és ne helyezzen nehéz tárgyakat a tápkábelre. Tartsa távol a tápkábelt a forró felületektől.
- Ne használja a készüléket, ha nem működik megfelelően, leesett, megsérült vagy vízzel érintkezett.
- Ne érintse meg az elektromos hálózathoz csatlakoztatott részeket nedves kézzel.
- Tartsa a készüléket távol gyúlékony és illékony anyagoktól.
- Ne nyissa fel és ne javítsa a készüléket, mert ezzel áramütés veszélyének teszi ki magát, és elveszíti a garanciát.
- Amennyiben az akkumulátor cseréje szükséges, lépjen kapcsolatba a TESLA szervizszolgálatával.
- Kizárólag az adott modellhez rendelt eredeti tartozékokat használja.
- A gyártó és az Európai Unióba történő importőr nem vállal felelősséget a készülék üzemeltetéséből eredő károkért, mint például sérülések, égési sérülések, tűz, balesetek vagy más tárgyak károsodása.

A CSOMAG TARTALMA

Ellenőrizze gondosan, hogy minden mellékelt tartozékot kicsomagolt. Javasoljuk, hogy a jótállási idő alatt őrizze meg az eredeti kartondobozt, a felhasználói kézikönyvet és a csomagolóanyagot.

LEÍRÁS

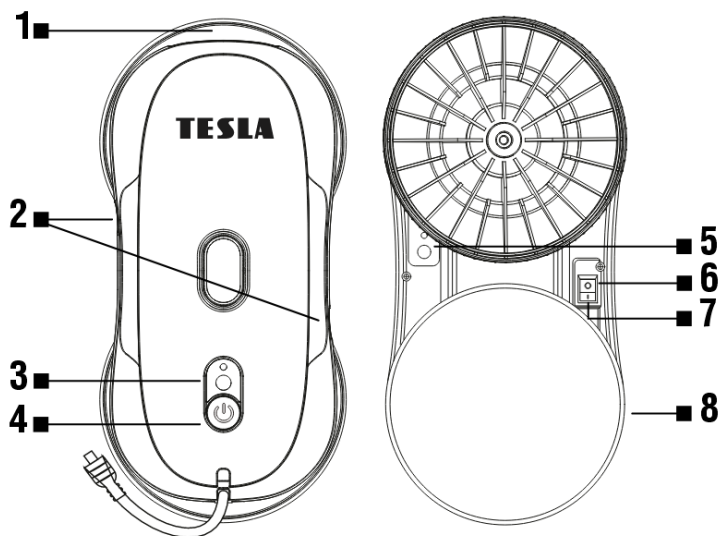

- 1 Víztartály
- 2 Vízipermetező fűvóka
- 3 Jelzőfény
- 4 Indítás / Leállítás / Szünet

- 5 Jelzőfény
- 6 Kikapcsolva
- 7 Bekapcsolva
- 8 Tisztítómos, 2 db

TÁVIRÁNYÍTÓ

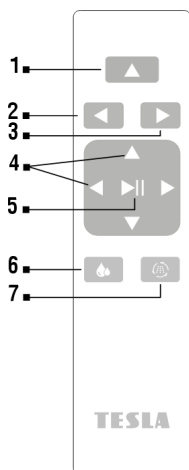

- 1 Felfelé halad, majd megkezdí a tisztítást
- 2 Vízszintes tisztítás (balra)
- 3 Vízszintes tisztítás (jobbra)
- 4 Iránygombok
- 5 Tisztítás indítása / leállítása
- 6 Automatikus vízpermetezés
- 7 Manuális vízpermetezés

FONTOS FIGYELMEZTETÉS

A készülék használata előtt mindig először töltsse fel a belső akkumulátort. Ha az akkumulátor nincs feltöltve, a készülék biztonsági okokból nem feltétlenül működik. Töltés közben a jelzőfény piros vagy kék színnel világít attól függően, hogy a főkapcsoló be – vagy kikapcsolt állapotban van. Ha a kapcsoló „Kikapcsolva” (6) állásban van, a jelzőfény pirosan világít, az akkumulátor teljes feltöltése után a fény kialszik. Ha a kapcsoló „Bekapcsolva” (7) állásban van, a jelzőfény folyamatosan kék színnel világít. Áramszünet vagy a tapadás elvesztése esetén (levegőszivárgás egyenetlen felületen, szennyezett, zsíros vagy túl nedves üveg) a jelzőfény pirosan villog, a készülék leáll és vésszüzemmódba kapcsol. Áramszünet esetén kapcsolja ki a készüléket, vagy állítsa helyre az áramellátást. A tapadás elvesztésekor tisztítsa meg az ablak egy kis részét, majd helyezze oda a készüléket, vagy törölje le az üvegről a vizet és a zsírt.

ELSŐ HASZNÁLAT ELŐTT

- FIGYELEM! A készülék képes mindkét oldalról tisztítani a ferdén beépített üveget, azonban előfordulhat, hogy nem működik megfelelően. Ilyen esetben legyen a közelben egy személy, aki probléma esetén segíthet.
- Egyenetlen felületű üvegen (matt, texturált, fóliázott, mintázott vagy bevonatos üveg, csempe és járólap) történő használat előtt kérjük, olvassa el az adott felület gyártójának tisztítási útmutatóját. A készülék gyártója nem vállal felelősséget az ilyen felületeken történő helytelen használatból eredő károkért, a készülék ezeken a felületeken nem feltétlenül működik megfelelően.
- Ne használja a készüléket 3 mm-nél vékonyabb üvegen.
- A készülék csak 35 × 35 cm-nél nagyobb, keretes ablakokon használható.
- Ha az ablak erősen szennyezett, először tisztítsa meg egy kis részét, és a tisztítás megkezdése előtt helyezze oda a készüléket.
- Győződjön meg róla, hogy az üveg és a helyiségben található akadályok (pl. függönyök vagy bútorok) között legalább 11 cm távolság van.

ELSŐ ÜZEMBE HELYEZÉS

Használat előtt töltsse fel az akkumulátort. Csatlakoztassa a hálózati kábelt és az adapter hosszabbító kábelét, ekkor a piros jelzőfény világítani kezd.

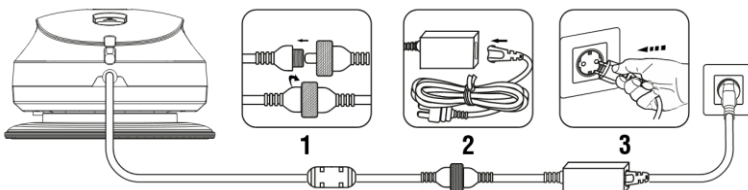

Szerelje fel a biztonsági zsinórt egy megfelelő helyre, és állítsa be a hosszát úgy, hogy megakadályozza a készülék leesését. Győződjön meg róla, hogy sem a tápkábel, sem a biztonsági zsinór hossza nem korlátozza a készülék mozgását az üvegen, és hogy a biztonsági zsinór úgy van rögzítve, hogy leesés esetén megakadályozza a készülék földre esését.

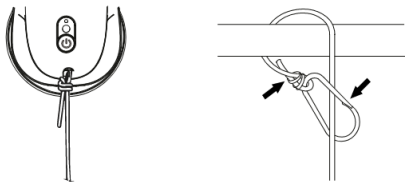

Enyhén nedvesítse be mindkét tisztítómodot tiszta vízzel. Ha túl nedvesek, a készülék mozgás közben megcsúszhat, leeshet, vagy nem működik megfelelően. Fordítsa a készüléket az aljával felfelé, és rögzítse rá a tisztítómodokat. Ne permetezzen vizet a készülék alsó részére, csak a tisztítómodokra.

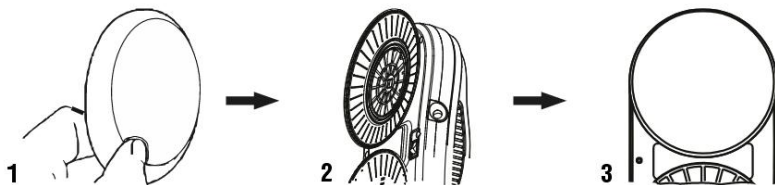

Emelje fel a készüléket, nyissa fel a víztartály (1) szilikonfedelét, majd a mellékelt műanyag edény segítségével óvatosan töltsön tiszta vizet a tartályba. Ne töltsen túl a víztartályt (kb. 80 %-os töltöttség elegendő) a stabil légnyomás megőrzése érdekében.

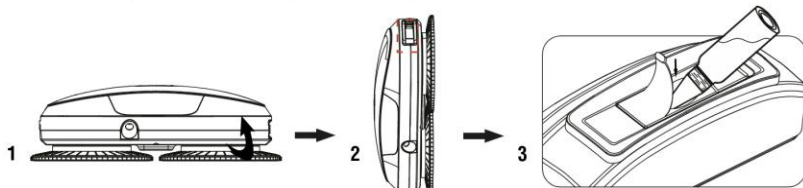

A készüléket kizárólag tiszta, desztillált vízzel használja, hogy elkerülje a vízkőlerakódást és a vízpermetező fúvókák eltömődését. Ne adjon hozzá semmilyen tisztítószer, mivel azok habzást, csíkokat vagy a fúvókák eltömődését okozhatják. Amennyiben az ablak szennyezettsége megkívánja, a tisztítókendő vagy az üvegfelület enyhe benedvesítéséhez használhat kis mennyiségű, jó minőségű, nem habzó, alacsony alkoholtartalmú ablaktisztítót.

Kapcsolja be a készüléket az alsó oldalon található főkapcsoló „Bekapcsolva” (7) állásbaállításával; a jelzőfény kéken világít.

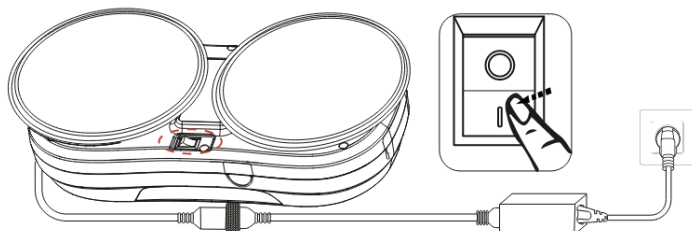

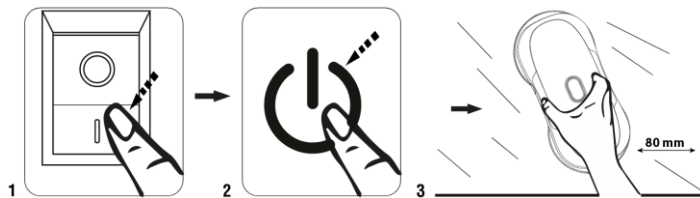

Helyezze a készüléket az üvegre, az ablak közepére, legalább 8 cm-re az ablaktokjától. Tartsa lenyomva a (4) gombot néhány másodpercig a tapadó mód elindításához; a kék jelzőfény villogni kezd. A tisztítás elindításához nyomja meg ismét a (4) gombot, és elindul az automatikus mód. Tisztítás közben ne válassza le a készüléket az áramforrásról. A készülék a távirányító segítségével is elindítható.

Automatikus vízpermetezés

A készülék bekapcsolása és bármely tisztítási mód elindítása után az automatikus vízpermetezés alapértelmezés szerint be van kapcsolva. A távirányítón található (6) gomb megnyomásával a funkció kikapcsolható; a készülék hangjelzést ad, és a jelzőfény folyamatosan kéken világít, ami az automatikus permetezés kikapcsolt állapotát jelzi.

A (6) gomb ismételt megnyomásával az automatikus vízpermetezés újra bekapcsol; a készülék hangjelzést ad, és a jelzőfény kéken villog.

Manuális vízpermetezés

A távirányítón található (7) gomb megnyomásával egyszeri vízpermetezés történik az üvegfelületre.

TISZTÍTÁSI MÓDOK

- Automatikus tisztítás: a leggyakrabban használt mód.
- Felfelé halad, majd tisztít: magas, keskeny ablakokhoz alkalmas.
- Vízszintes tisztítás (balra): széles ablakokhoz alkalmas. A tisztítást a kiválasztott irányban indítja el attól a ponttól, ahol a módot aktiválták, és a alsó peremig folytatja.
- Vízszintes tisztítás (jobbra): széles ablakokhoz alkalmas. A tisztítást a kiválasztott irányban indítja el attól a ponttól, ahol a módot aktiválták, és az alsó peremig folytatja.
- A készülék manuálisan is vezérelhető a távirányítón található iránygombokkal (4).

A TISZTÍTÁS SZÜNETELTETÉSE

Nyomja meg a készüléken a (4) gombot vagy a távirányítón az (5) gombot. A tisztítás folytatásához nyomja meg ismét a kiválasztott mód gombját.

KIKAPCSOLÁS

A tisztítás befejezése után a készülék a bal alsó sarokban áll meg. Tartsa lenyomva rövid ideig a (4) gombot. A készülék megszünteti a vákuumot, és biztonságosan levehető az ablakról.

- Távolítsa el a biztonsági zsinórt.
- Kapcsolja ki a készüléket a főkapcsoló „Kikapcsolva” (6) állásba állításával.
- Húzza ki a készüléket az elektromos hálózatról.
- Öntse ki a készülékben maradt vizet.

KARBANTARTÁS

FIGYELEM! A lehető leghatékonyabb tisztítás érdekében javasoljuk a rendszeres karbantartást.

AZ ELÉGTELEN KARBANTARTÁS A KÉSZÜLÉK KÁROSODÁSÁHOZ ÉS A GARANCIA ELVESZTÉSÉHEZ VEZETHET.

Tisztítás vagy karbantartás előtt kapcsolja ki a készüléket a főkapcsoló „Kikapcsolva” (6) állásba állításával, majd válassza le az elektromos hálózatról.

- Fordítsa meg a készüléket, és távolítsa el a tisztítómopokat. Áztassa őket meleg vízben 2 percig, majd kézzel mossa ki enyhe tisztítószerrel. Újrahelyezés előtt hagyja a mopokat teljesen megszáradni.
- A tisztítómopok rendszeres mosása meghosszabbítja azok élettartamát. Ha elkopnak vagy már nem tapadnak megfelelően a készülékhez, mindkét mop cseréje szükséges a legjobb tisztítási eredmény eléréséhez.
- A készülék felületéről tiszta, száraz kendővel törölje le a port és egyéb szennyeződések.

MŰSZAKI TÁMOGATÁS

Segítségre van szüksége a TESLA RoboStar W400 Pro készülék beállításával vagy használatával kapcsolatban? Lépjen kapcsolatba velünk: www.tesla-electronics.eu.

FOGYÓESZKÖZÖK

A fogyóeszközök a TESLA hivatalos webáruházában vásárolhatók meg eshop.tesla-electronics.eu.

GARANCIÁLIS JAVÍTÁS

Garanciális javítás esetén kérjük, vegye fel a kapcsolatot azzal az értékesítővel, ahol a TESLA terméket megvásárolta.

GARANCIA KIZÁRÁSAI

- A készülék vagy annak alkatrészeinek elhasználódása rendeltetésszerű használat következtében. A tipikus elhasználódás közé tartozik például az akkumulátor lemerülése vagy kapacitásának csökkenése a szokásos, 6 hónapos élettartam elteltével, a kijelzőelemek elhasználódása, a távirányítók és azok felületének mechanikai kopása, a tápkábelek elhasználódása stb.
- A felhasználói kézikönyvben szereplő „Fontos biztonsági előírások” be nem tartása.
- Nem rendeltetésszerű használatból eredő elektromechanikai vagy mechanikai sérülések.
- Természeti hatások által okozott károk, mint például víz, tűz, statikus elektromosság, túlfeszültség stb.
- Jogosulatlan javítás által okozott károk.
- Olvashatatlan sorozatszám a készüléken.

MEGFELELŐSÉGI NYILATKOZAT

Mi, a TESLA Electronics LTD, ezennel kijelentjük, hogy ez a készülék megfelel az adott készüléktípusra vonatkozó alapvető követelményeknek, valamint az alkalmazandó szabványok és előírások egyéb vonatkozó rendelkezéseinek.



Ez a termék megfelel az Európai Unió követelményeinek.



Amennyiben ez a szimbólum a terméken szerepel, kérjük, tájékozódjon az elektromos és elektronikus berendezések elkülönített gyűjtésének helyi rendszeréről. Kérjük, tartsa be a helyi előírásokat, és a régi készülékeket ne a háztartási hulladékkal együtt ártalmatlanítsa. A használt termék megfelelő ártalmatlanítása segít megelőzni a környezetre és az emberi egészségre gyakorolt esetleges negatív hatásokat.

Mivel a termék folyamatos fejlesztés és továbbfejlesztés alatt áll, fenntartjuk a jogot a felhasználói kézikönyv módosítására. A felhasználói kézikönyv aktuális verziója mindig elérhető a www.tesla-electronics.eu oldalon.

A dizájn és a műszaki adatok előzetes értesítés nélkül változhatnak, nyomdai hibák fenntartva.

Gerbiamas kliente,
dėkojame, kad pasirinkote TESLA RoboStar W400 Pro.

Prieš naudodami šį įrenginį, atidžiai perskaitykite saugaus naudojimo taisykles ir laikykitės visų bendrųjų saugos reikalavimų.

SVARBIOS SAUGOS INSTRUKCIJOS

Šis prietaisas yra sudėtingas elektromechaninis įrenginys, todėl atkreipkite dėmesį į šias instrukcijas:

- Naudokite tik originalų maitinimo adapterį, nes neoriginalaus adapterio naudojimas gali sukelti įrenginio gedimą, sugadinimą, elektros smūgį ar net gaisrą.
- Nenaudokite įrenginio itin karštoje ar šaltoje aplinkoje (žemesnėje nei 0 °C arba aukštesnėje nei 40 °C).
- Į vandens talpyklą pilkite tik švarų distiliuotą vandenį.
- Nepalikite įrenginio be priežiūros vaikų aplinkoje.
- Įrenginį galima naudoti išorinių langų valymui, jei jis tinkamai pritvirtintas ir nėra vėjo, lietaus ar sniego.
- Neleiskite, kad skysčiai patektų ant įrenginio ar į jo vidines dalis, nes tai gali jį sugadinti.
- Įsitinkinkite, kad įrenginys prijungtas prie maitinimo – atsarginė baterija įkraunama naudojimo metu.
- Nenaudokite įrenginio ant įskilusio stiklo, ant šlapių ar riebaluotų langų, ant stiklo, plonesnio nei 3 mm, ar ant horizontaliai sumontuoto stiklo.
- Nenaudokite įrenginio, jei jis nėra tvirtai pritvirtintas prie stiklo arba turi matomų pažeidimų.
- Nemerkite įrenginio į vandenį ar kitus skysčius. Įrenginys nėra atsparus vandeniui.
- Nenaudokite įrenginio su pažeistu maitinimo laidu. Netraukite ir neneškite įrenginio laikydami už maitinimo laido, nenaudokite jo kaip rankenos, neužspauskite laido langu ir nedėkite ant jo sunkių daiktų. Laikykite maitinimo laidą atokiau nuo karštų paviršių.
- Nenaudokite įrenginio, jei jis veikia netinkamai, nukrito, yra pažeistas arba turėjo sąlytį su vandeniu.
- Nelieskite prie elektros tinklo prijungtų dalių šlapiomis rankomis.
- Laikykite įrenginį atokiau nuo degių ir lakiųjų medžiagų.
- Neatidarykite ir neremontuokite įrenginio patys – tai gali sukelti elektros smūgio pavojų ir garantijos praradimą.
- Jei reikia pakeisti bateriją, kreipkitės į TESLA techninės priežiūros skyrių.
- Naudokite tik originalius, šiam modeliui skirtus priedus.
- Gamintojas ir importuotojas į Europos Sąjungą neatsako už žalą, atsiradusią dėl įrenginio naudojimo, pvz., sužalojimus, nudegimus, gaisrą, kitų daiktų sugadinimą ir pan.

PAKUOTĖS TURINYS

Atidžiai patikrinkite, ar išpakavote visus pridedamus priedus. Rekomenduojame visą garantijos laikotarpį išsaugoti originalią kartoninę dėžę, naudotojo vadovą ir pakavimo medžiagas.

APRAŠYMAS

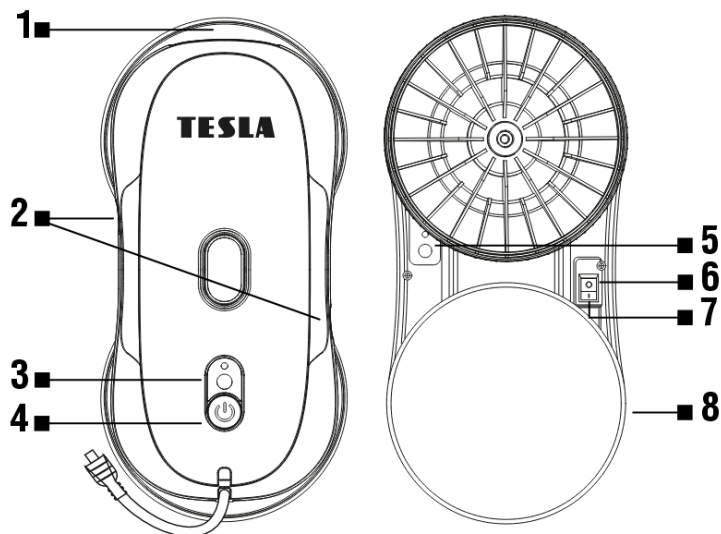

- | | | | |
|---|------------------------------|---|---------------------------------|
| 1 | Vandens talpykla | 5 | Indikatoriaus lemputė |
| 2 | Vandens purškimo antgalis | 6 | Išjungta |
| 3 | Indikatoriaus lemputė | 7 | Išjungta |
| 4 | Paleidimas/Sustabdymas/Pauzė | 8 | Valymo šluostės (mopai), 2 vnt. |

NUOTOLINIO VALDYMO PULTAS

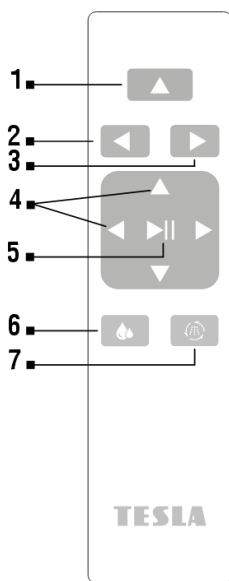

- | | |
|---|---------------------------------|
| 1 | Juda aukštyti ir pradeda valymą |
| 2 | Horizontalus valymas (į kairę) |
| 3 | Horizontalus valymas (į dešinę) |
| 4 | Kryptiniai mygtukai |
| 5 | Valymo paleidimas / sustabdymas |
| 6 | Automatinis vandens purškimas |
| 7 | Rankinis vandens purškimas |

SVARBUS ĮSPĖJIMAS

Prieš naudojimą visada pirmiausia visiškai įkraukite vidinę bateriją. Jei baterija neįkrauta, įrenginys dėl saugumo priemonių gali neveikti. Įkrovimo metu indikatorius šviečia raudonai arba mėlynai, priklausomai nuo pagrindinio jungiklio padėties. Jei jungiklis yra „Išjungta“ (6) padėtyje, indikatorius šviečia raudonai; baterijai visiškai įsikrovus, lemputė užgesa. Jei jungiklis yra „Įjungta“ (7) padėtyje, indikatorius nuolat šviečia mėlynai. Dingus elektros tiekimui arba praradus prisisiurbimą (oro nutekėjimas ant nelygaus paviršiaus, nešvarus, riebaluotas ar per šlapias stiklas), indikatorius mirksi raudonai, įrenginys sustoja ir pereina į avarinį režimą. Nutrūkus maitinimui, išjunkite įrenginį arba atkurkite elektros tiekimą. Praradus prisisiurbimą, nuvalykite nedidelę lango dalį ir ant jos vėl pastatykite įrenginį arba nuvalykite nuo stiklo vandenį ir riebalus.

PRIEŠ PIRMĄ NAUDOJIMĄ

- DĖMESIO! Įrenginys gali valyti kampu sumontuotą stiklą iš abiejų pusių, tačiau gali veikti netinkamai, tokiu atveju šalia turėtų būti asmuo, galintis padėti.
- Prieš naudojant ant nelygaus paviršiaus (matinis, tekstūrinis, su plėvele, raštuotas ar dengtas stiklas, plytelės), perskaitykite paviršiaus gamintojo valymo instrukcijas. Gamintojas neatsako už žalą, padarytą netinkamai naudojant tokį paviršių.
- Nenaudokite įrenginio ant stiklo, plonesnio nei 3 mm.
- Įrenginį galima naudoti tik ant rėminių langų, didesnių nei 35 × 35 cm.
- Jei langas labai nešvarus, pirmiausia nuvalykite nedidelę jo dalį ir tik tada pastatykite įrenginį.
- Įsitinkinkite, kad tarp stiklo ir patalpoje esančių kliūčių (užuolaidų ar baldų) yra bent 11 cm tarpas.

PIRMASIS PALEIDIMAS

Prieš naudojimą įkraukite bateriją. Prijunkite maitinimo laidą ir adapterio prailginimo laidą – užsidegs raudona indikatorius lemputė.

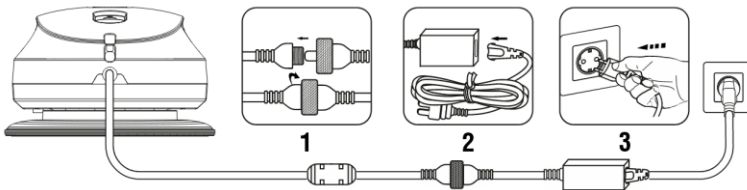

Tinkamoje vietoje pritvirtinkite saugos virvę ir sureguliuokite jos ilgį, kad įrenginys būtų apsaugotas nuo nukritimo. Įsitinkinkite, kad nei maitinimo laidas, nei saugos virvė neriboja įrenginio judėjimo ant stiklo ir kad saugos virvė pritvirtinta taip, jog kritimo atveju neleistų įrenginiui nukristi ant žemės.

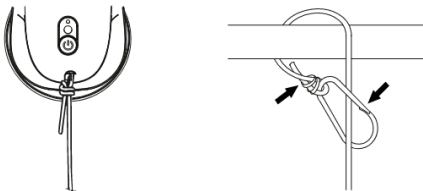

Švelniai sudrėkinkite abu valymo mopus švari vandeniu. Jei jie bus per daug sudrėkinti, įrenginys judėdamas gali slysti, nukristi arba veikti netinkamai. Apverskite įrenginį apatiniu paviršiumi į viršų ir pritvirtinkite prie jo valymo mopus. Nepurškite vandens ant apatinės įrenginio dalies – purškite vandenį tik ant valymo mopų.

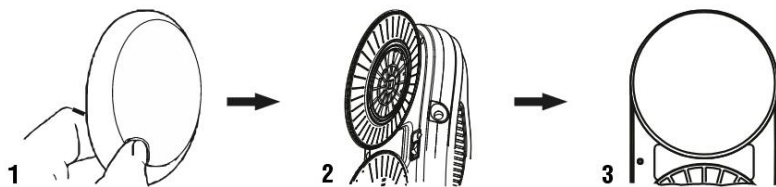

Pakelkite įrenginį ir atlenkite vandens talpyklos (1) silikoninį dangtelį, tada, naudodami pridėdamą plastikinį indą, atsargiai įpilkite į talpyklą švaraus vandens. Neperpildykite vandens talpyklos (pakanka apie 80 %), kad būtų išlaikytas stabilus oro slėgis.

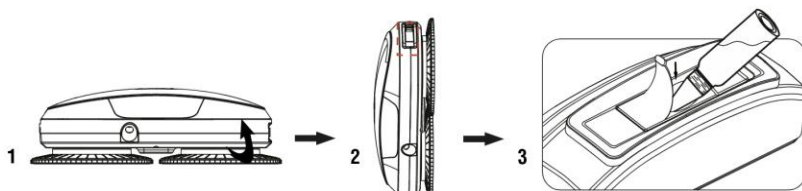

Naudokite įrenginį tik su švari distiliuotu vandeniu, kad nesudarytų kalkių nuosėdos ir neužsikimštų vandens purkštukai. Nepilkite jokių valymo priemonių, kurios gali sukelti putojimą, dryžius ar užkimšti purkštukus. Jei lango užterštumo lygis to reikalauja, valymo šluoste ar stiklo paviršiui sudrėkinti galite naudoti nedidelį kiekį kokybiškos, neputojančios, mažo alkoholio kiekio langų valymo priemonės.

Įjunkite įrenginį perjungdami apatinėje dalyje esantį pagrindinį jungiklį į „Įjungta“ (7) padėtį, indikatorius lemputė užsidegs mėlyna spalva.

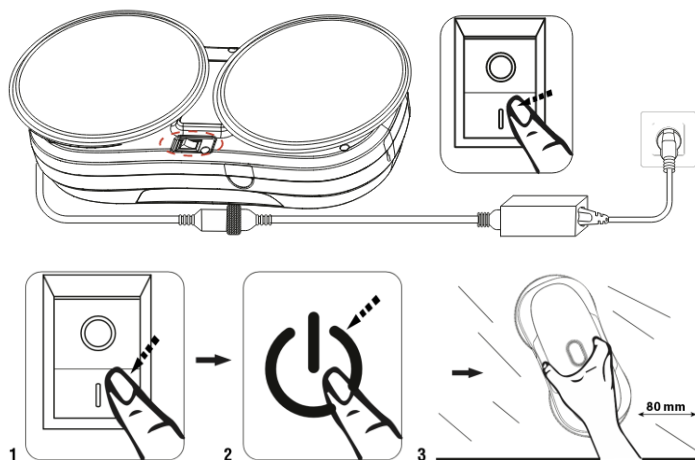

Pastatykite įrenginį ant stiklo lango centre, ne arčiau kaip 8 cm nuo rėmo. Kelias sekundes palaikykite nuspaudę mygtuką (4), kad įsijungtų prisisiurbimo režimas – mėlyna lemputė pradės mirksėti. Norėdami pradėti valymą, dar kartą paspauskite mygtuką (4) – bus įjungtas automatinis režimas. Valymo metu neatjunkite įrenginio nuo elektros tinklo. Įrenginį taip pat galite paleisti naudodami nuotolinio valdymo pultą.

Automatinis vandens purškimas

Įjungus įrenginį ir paleidus bet kurį valymo režimą, automatinio vandens purškimo funkcija pagal numatytuosius nustatymus yra įjungta. Paspaudus nuotolinio valdymo pulto mygtuką (6), funkcija išjungžiama, įrenginys supypsi, o lemputė šviečia pastovia mėlyna spalva, tai rodo, kad automatinis purškimas išjungtas.

Dar kartą paspaudus mygtuką (6), automatinis vandens purškimas vėl įjungžiamas – įrenginys supypsi, o lemputė mirksi mėlyna spalva.

Rankinis vandens purškimas

Paspaudus nuotolinio valdymo pulto mygtuką (7), vanduo vieną kartą išpurškiamas ant stiklo.

VALYMO REŽIMAI

- Automatinis valymas: dažniausiai naudojamas režimas.
- Juda aukštyn, tada valo: tinkamas aukštiems, siauriems langams.
- Horizontalus valymas (į kairę): tinkamas platiems langams. Valymas pradedamas pasirinkta kryptimi nuo vietos, kurioje režimas buvo įjungtas, ir tęsiamas iki apatinio krašto.
- Horizontalus valymas (į dešinę): tinkamas platiems langams. Valymas pradedamas pasirinkta kryptimi nuo vietos, kurioje režimas buvo įjungtas, ir tęsiamas iki apatinio krašto.
- Įrenginį taip pat galima valdyti rankiniu būdu naudojant nuotolinio valdymo pulto kryptinius mygtukus (4).

VALYMO PRISTABDYMAS

Paspauskite mygtuką (4) ant įrenginio arba mygtuką (5) nuotolinio valdymo pulte. Norėdami tęsti valymą, dar kartą paspauskite pasirinkto režimo mygtuką.

IŠJUNGIMAS

Baigus valymą, įrenginys sustos apatiniame kairiajame kampe. Paspauskite ir trumpai palaikykite mygtuką (4). Įrenginys nustos kurti vakuumą ir galės būti saugiai nuimtas nuo lango.

- Nuimkite saugos virvę.
- Išjunkite įrenginį pagrindiniu jungikliu į „Išjungta“ (6) padėtį.
- Atjunkite įrenginį nuo elektros tinklo.
- Išpilkite likusį vandenį iš įrenginio.

PRIEŽIŪRA

DĖMESIO! Rekomenduojame reguliariai atlikti priežiūrą, kad valymas būtų kuo efektyvesnis.

NEPAKANKAMA PRIEŽIŪRA GALI SUKELTI ĮRENGINIO PAŽEIDIMĄ IR GARANTIJOS PRARADIMĄ.

Prieš valymą ar priežiūrą išjunkite įrenginį pagrindiniu jungikliu į „Išjungta“ (6) padėtį ir atjunkite jį nuo elektros tinklo.

- Apverskite įrenginį ir nuimkite valymo mopas. Pamirkykite juos šiltame vandenyje 2 minutėms, tada skalbkite rankomis švelnia valymo priemone. Prieš vėl pritvirtindami, leiskite mopams visiškai išdžiūti.
- Reguliarus valymo mopų plovimas prailgina jų tarnavimo laiką. Jei mopai susidėvėjo arba nebesilaiko ant įrenginio, pakeiskite abu mopas, kad pasiektumėte geriausią valymo rezultatą.
- Įrenginio paviršių nuvalykite švaria, sausa šluoste, pašalindami dulkes ir kitus nešvarumus.

TECHNINĖ PAGALBA

Reikia pagalbos nustatant ar naudojant TESLA RoboStar W400 Pro?

Susisiekite su mumis: www.tesla-electronics.eu.

EKSPLOATACINĖS MEDŽIAGOS

Eksploatacines medžiagas galite įsigyti oficialioje TESLA internetinėje parduotuvėje eshop.tesla-electronics.eu.

GARANTINIS REMONTAS

Dėl garantinio remonto kreipkitės į pardavėją, iš kurio įsigijote TESLA gaminį.

GARANTIJOS IŠIMTYS

- Įrenginio ar jo dalių nusidėvėjimas dėl įprasto naudojimo. Tipinis nusidėvėjimas apima, pavyzdžiui, baterijos išsikrovimą arba jos talpos sumažėjimą pasibaigus įprastam 6 mėnesių tarnavimo laikui, ekrano elementų nusidėvėjimą, nuotolinio valdymo pultų ir jų paviršių mechaninį nusidėvėjimą, maitinimo laidų nusidėvėjimą ir kt.
- Naudotojo vadove pateiktų „Svarbių saugos nurodymų“ nesilaikymas.
- Elektromechaniniai ar mechaniniai pažeidimai, atsiradę dėl netinkamo naudojimo.
- Žala, padaryta gamtinių veiksnių, tokių kaip vanduo, ugnis, statinė elektra, viršįtampiai ir kt.
- Žala, atsiradusi dėl neautorizuoto remonto.
- Neįskaitomas įrenginio serijos numeris.

ATITIKTIES DEKLARACIJA

Mes, TESLA Electronics LTD, deklaruojame, kad šis įrenginys atitinka pagrindinius reikalavimus ir kitus taikomus standartų bei teisės aktų, susijusių su šio tipo įrenginiais, nuostatus.



Šis produktas atitinka Europos Sąjungos reikalavimus.



Jei ant gaminio pateiktas šis simbolis, susipažinkite su vietine elektros ir elektroninės įrangos atskiro surinkimo sistema. Laikykitės vietinių taisyklių ir nemeskite senų gaminių į įprastą buitines atliekas. Tinkamas seno gaminio utilizavimas padeda išvengti galimo neigiamo poveikio aplinkai ir žmonių sveikatai.

Szanowny kliencie,
dziękujemy za wybór TESLA RoboStar W400 Pro.

Przed użyciem urządzenia prosimy o dokładne zapoznanie się z zasadami bezpiecznego użytkowania oraz o przestrzeganie wszystkich ogólnych zasad bezpieczeństwa.

WAŻNE OSTRZEŻENIA DOTYCZĄCE BEZPIECZEŃSTWA

To urządzenie jest złożonym urządzeniem elektromechanicznym, dlatego prosimy zwrócić uwagę na poniższe zalecenia:

- Należy używać wyłącznie oryginalnego zasilacza, ponieważ zastosowanie nieoryginalnego zasilacza może spowodować awarię urządzenia, jego uszkodzenie, porażenie prądem lub nawet pożar.
- Nie należy używać urządzenia w skrajnie wysokich lub niskich temperaturach (poniżej 0 °C lub powyżej 40 °C).
- Do zbiornika na wodę należy wlewać wyłącznie czystą wodę destylowaną.
- Nie pozostawiaj urządzenia bez nadzoru w obecności dzieci.
- Urządzenie może być używane do czyszczenia okien zewnętrznych, pod warunkiem, że jest prawidłowo zabezpieczone oraz nie występuje silny wiatr, deszcz ani śnieg.
- Należy zapobiegać dostaniu się cieczy na urządzenie lub do jego wnętrza, ponieważ może to spowodować jego uszkodzenie.
- Upewnij się, że urządzenie jest podłączone do zasilania, akumulator zapasowy ładuje się podczas użytkowania.
- Nie używaj urządzenia na pękniętym szkle, mokrych lub tłustych oknach, na szkle cieńszym niż 3 mm ani na szkle zamontowanym poziomo.
- Nie używaj urządzenia, jeśli nie jest ono stabilnie przymocowane do szkła lub wykazuje widoczne oznaki uszkodzenia.
- Nie zanurzaj urządzenia w wodzie ani w innych cieczach. Urządzenie nie jest wodoodporne.
- Nie używaj urządzenia z uszkodzonym przewodem zasilającym. Nie ciągnij ani nie przenoś urządzenia trzymając za przewód zasilający, nie używaj go jako uchwytu, nie przytrzymuj przewodu oknem ani nie kładź na nim ciężkich przedmiotów. Trzymaj przewód zasilający z dala od gorących powierzchni.
- Nie używaj urządzenia, jeśli nie działa prawidłowo, upadło, zostało uszkodzone lub miało kontakt z wodą.
- Nie dotykaj części podłączonych do sieci elektrycznej mokrymi rękami.
- Przechowuj urządzenie z dala od substancji łatwopalnych i lotnych.
- Nie otwieraj ani nie naprawiaj urządzenia samodzielnie, grozi to porażeniem prądem i utratą gwarancji.
- Jeśli konieczna jest wymiana baterii, skontaktuj się z serwisem TESLA.
- Używaj wyłącznie oryginalnych akcesoriów przeznaczonych do tego modelu.
- Producent oraz importer do Unii Europejskiej nie ponoszą odpowiedzialności za szkody powstałe w wyniku użytkowania urządzenia, takie jak obrażenia, oparzenia, pożar, urazy czy uszkodzenie innych przedmiotów.

ZAWARTOŚĆ OPAKOWANIA

Dokładnie sprawdź, czy rozpakowałeś wszystkie dołączone akcesoria. Zalecamy zachowanie oryginalnego kartonu, instrukcji obsługi oraz materiałów opakowaniowych przez cały okres gwarancji.

OPIS

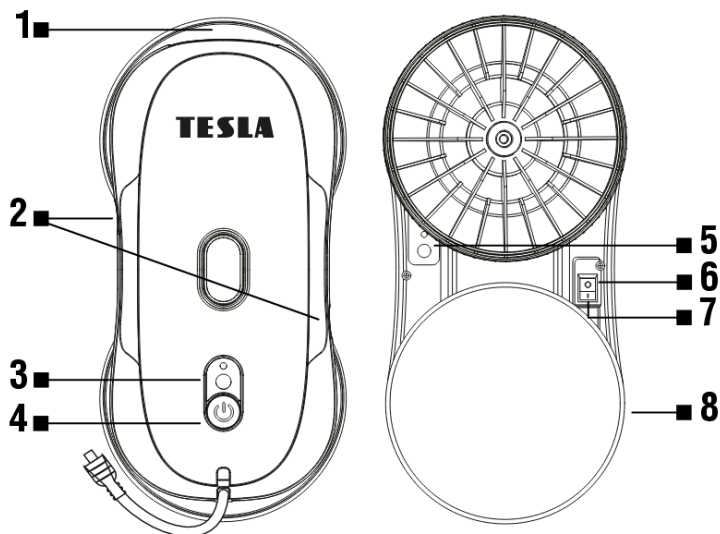

- | | | | |
|---|------------------------|---|------------------------|
| 1 | Zbiornik na wodę | 5 | Kontrolka |
| 2 | Dysza rozpylająca wodę | 6 | Wyłączone |
| 3 | Kontrolka | 7 | Włączone |
| 4 | Start/Stop/Pauza | 8 | Mop czyszczący, 2 szt. |

PILOT ZDALNEGO STEROWANIA

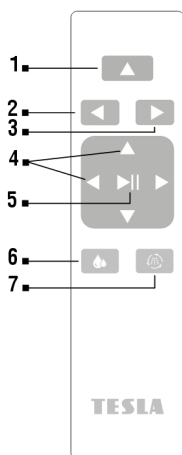

- | | |
|---|--|
| 1 | Ruch w górę, a następnie czyszczenie |
| 2 | Czyszczenie poziome (w lewo) |
| 3 | Czyszczenie poziome (w prawo) |
| 4 | Przyciski kierunkowe |
| 5 | Uruchomienie / Zatrzymanie czyszczenia |
| 6 | Automatyczne rozpylanie wody |
| 7 | Ręczne rozpylanie wody |

WAŻNA INFORMACJA

Przed użyciem urządzenia zawsze najpierw w pełni naładuj wewnętrzną baterię. Jeśli bateria nie będzie naładowana, urządzenie może nie działać ze względów bezpieczeństwa. Podczas ładowania świeci się czerwona lub niebieska kontrolka w zależności od tego, czy główny wyłącznik jest włączony czy wyłączony. Jeśli wyłącznik znajduje się w pozycji „Wyłączone” (6), kontrolka świeci na czerwono, a po naładowaniu baterii gaśnie. Jeśli wyłącznik znajduje się w pozycji „Włączone” (7), kontrolka świeci światłem ciągłym na niebiesko. W przypadku zaniku zasilania lub utraty przyczepności (ucieczka powietrza na nierównej powierzchni, zabrudzone, tłuste lub zbyt mokre szkło) kontrolka zacznie migać na czerwono, urządzenie zatrzyma się i przełączy w tryb awaryjny. W razie zaniku zasilania wyłącz urządzenie lub przywróć zasilanie. W przypadku utraty przyczepności oczyść niewielką część okna, na której następnie umieścisz urządzenie, lub wytrzyj wodę i tłuszcz ze szkła.

PRZED PIERWSZYM UŻYCIEM

- **UWAGA!** Urządzenie potrafi czyścić szkło zamontowane pod kątem z obu stron, jednak może nie działać prawidłowo, w takim przypadku w pobliżu powinna znajdować się osoba, która pomoże w razie problemu.
- Przed użyciem na szkło o nierównej powierzchni (matowym, teksturowanym, z folią, wzorzystym lub powlekanym szkłem, płytkach i kafelkach) zapoznaj się z zaleceniami producenta dotyczącymi czyszczenia. Producent urządzenia nie ponosi odpowiedzialności za szkody spowodowane niewłaściwym użyciem na takich powierzchniach; urządzenie może na nich nie działać prawidłowo.
- Nie używaj urządzenia na oknach ze szkłem cieńszym niż 3 mm.
- Urządzenie może być używane wyłącznie na oknach z ramą o wymiarach większych niż 35 x 35 cm.
- Jeśli okno jest bardzo zabrudzone, najpierw oczyść niewielką jego część i umieść tam urządzenie przed rozpoczęciem czyszczenia.
- Upewnij się, że pomiędzy szybą a przeszkodami w pomieszczeniu (zasłony lub meble) znajduje się odstęp co najmniej 11 cm.

PIERWSZE URUCHOMIENIE

Przed użyciem naładuj baterię. Podłącz przewód zasilający oraz przedłużacz adaptera – zapali się czerwona kontrolka.

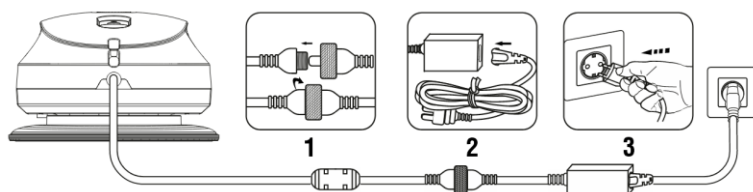

Zamontuj linkę zabezpieczającą w odpowiednim miejscu i dostosuj jej długość, aby zabezpieczyć urządzenie przed upadkiem. Upewnij się, że długość przewodu zasilającego ani linki zabezpieczającej nie ogranicza ruchu urządzenia po szybie oraz że linka zabezpieczająca jest przymocowana w taki sposób, aby w razie upadku zapobiec spadnięciu urządzenia na ziemię.

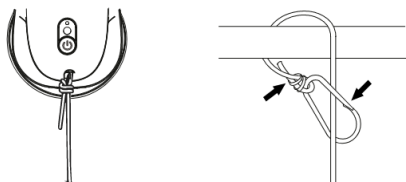

Delikatnie zwilż oba mopy czyszczące czystą wodą. Jeśli zostaną nadmiernie zwilżone, urządzenie może się ślizgać podczas ruchu, spaść lub działać nieprawidłowo. Odwróć urządzenie spodem do góry i przymocuj do niego mopy czyszczące. Nie spryskuj wodą dolnej części urządzenia – spryskuj wodę wyłącznie na mopy czyszczące.

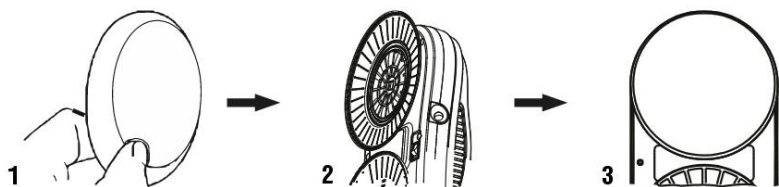

Podnieś urządzenie i otwórz silikonową pokrywę zbiornika na wodę (1), a następnie, korzystając z dołączonego plastikowego pojemnika, ostrożnie wlej do zbiornika czystą wodę. Nie przepelniaj zbiornika na wodę (napętnienie do około 80% jest wystarczające), aby zachować stabilne ciśnienie powietrza.

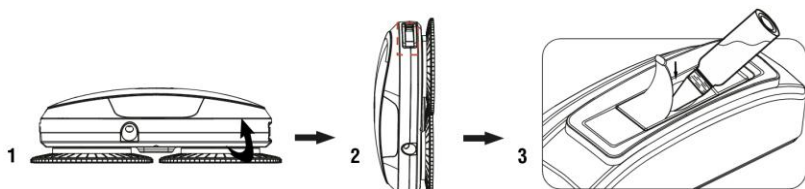

Używaj urządzenia wyłącznie z czystą wodą destylowaną, aby zapobiec powstawaniu kamienia oraz zatykaniu dysz rozpylających wodę. Nie dodawaj żadnych środków czyszczących, które mogą powodować pienienie, smugi lub zatykanie dysz. Jeśli stopień zabrudzenia okna tego wymaga, do zwilżenia ściereczki czyszczącej lub powierzchni szyby można użyć niewielkiej ilości wysokiej jakości, niepieniącego się środka do mycia okien o niskiej zawartości alkoholu.

Włącz urządzenie, przelączając główny wyłącznik na spodniej stronie do pozycji „Włączone” (7), kontrolka zaświeci się na niebiesko.

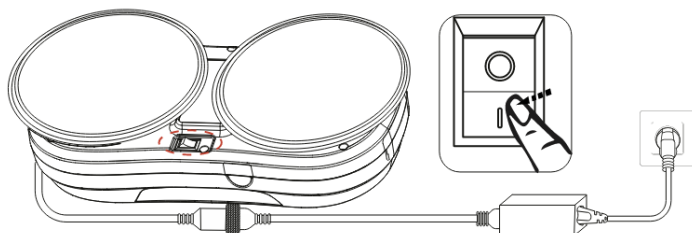



Przyłóż urządzenie do szyby na środku okna, w odległości, co najmniej 8 cm od ramy. Naciśnij i przytrzymaj przycisk (4) przez kilka sekund, aby uruchomić tryb zasysania – niebieska kontrolka zacznie migać. Aby rozpocząć czyszczenie, naciśnij ponownie przycisk (4), a uruchomiony zostanie tryb automatyczny. Podczas czyszczenia nie odłączaj urządzenia od zasilania. Urządzenie można uruchomić również za pomocą pilota zdalnego sterowania.

Automatyczne rozpylanie wody

Po włączeniu urządzenia i uruchomieniu dowolnego trybu czyszczenia funkcja automatycznego rozpylania wody jest domyślnie włączona. Naciśnięciem przycisku (6) na pilocie zdalnego sterowania można tę funkcję wyłączyć, urządzenie wyda sygnał dźwiękowy, a kontrolka będzie świecić ciągłym niebieskim światłem, co sygnalizuje wyłączenie automatycznego rozpylania.

Ponowne naciśnięcie przycisku (6) włącza automatyczne rozpylanie wody, urządzenie wyda sygnał dźwiękowy, a kontrolka zacznie migać na niebiesko.

Ręczne rozpylanie wody

Naciśnięcie przycisku (7) na pilocie zdalnego sterowania powoduje jednorazowe rozpylenie wody na szybę.

TRYBY CZYSZCZENIA

- Czyszczenie automatyczne: najczęściej używany tryb.
- Ruch w górę, a następnie czyszczenie: odpowiedni do wysokich, wąskich okien.
- Czyszczenie poziome (w lewo): odpowiednie do szerokich okien. Rozpoczyna czyszczenie w wybranym kierunku od miejsca, w którym tryb został uruchomiony, i kontynuuje je aż do dolnej krawędzi.
- Czyszczenie poziome (w prawo): odpowiednie do szerokich okien. Rozpoczyna czyszczenie w wybranym kierunku od miejsca, w którym tryb został uruchomiony, i kontynuuje je aż do dolnej krawędzi.
- Urządzenie można również sterować ręcznie za pomocą przycisków kierunkowych (4) na pilocie zdalnego sterowania.

WSTRZYMANIE CZYSZCZENIA

Naciśnij przycisk (4) na urządzeniu lub przycisk (5) na pilocie zdalnego sterowania. Aby kontynuować czyszczenie, naciśnij ponownie przycisk wybranego trybu.

WYŁĄCZANIE

Po zakończeniu czyszczenia urządzenie zatrzyma się w lewym dolnym rogu. Naciśnij i przez chwilę przytrzymaj przycisk (4). Urządzenie przestanie wytwarzać podciśnienie i będzie można je bezpiecznie zdjąć z szyby.

- Usuń linkę zabezpieczającą.
- Wyłącz urządzenie głównym wyłącznikiem, ustawiając go w pozycji „Wyłączone” (6).
- Odłącz urządzenie od sieci elektrycznej.
- Wylej pozostałą wodę z urządzenia.

KONSERWACJA

UWAGA! Zalecamy regularne wykonywanie czynności konserwacyjnych w celu uzyskania jak najefektywniejszego czyszczenia.

NIEWYSTARCZAJĄCA KONSERWACJA MOŻE PROWADZIĆ DO USZKODZENIA URZĄDZENIA I UTRATY GWARANCJI.

Przed przystąpieniem do czyszczenia i konserwacji wyłącz urządzenie głównym wyłącznikiem, ustawiając go w pozycji „Wyłączone” (6), a następnie odłącz je od sieci elektrycznej.

- Odwróć urządzenie i zdejmij mopy czyszczące. Namocz je w ciepłej wodzie przez 2 minuty, a następnie wypierz ręcznie przy użyciu delikatnego środka czyszczącego. Przed ponownym zamocowaniem pozostaw mopy do całkowitego wyschnięcia.
- Regularne pranie mopów czyszczących wydłuża ich żywotność. Jeśli ulegną zużyciu lub nie trzymają się już urządzenia, wymień oba mopy, aby uzyskać najlepszy efekt czyszczenia.
- Za pomocą czystej, suchej ściereczki usuń kurz i inne zanieczyszczenia z powierzchni urządzenia.

WSPARCIE TECHNICZNE

Potrzebujesz pomocy przy konfiguracji lub obsłudze urządzenia TESLA RoboStar W400 Pro? Skontaktuj się z nami: www.tesla-electronics.eu.

MATERIAŁY EKSPLOATACYJNE

Materiały eksploatacyjne można zakupić w oficjalnym sklepie marki TESLA eshop.tesla-electronics.eu.

NAPRAWA GWARANCYJNA

W celu skorzystania z naprawy gwarancyjnej skontaktuj się ze sprzedawcą, u którego zakupiono produkt TESLA.

WYŁĄCZENIA Z GWARANCJI

- Zużycie urządzenia lub jego części w wyniku normalnego użytkowania. Do typowego zużycia należą m.in. rozładowanie baterii lub zmniejszenie jej pojemności po upływie standardowego okresu użytkowania wynoszącego 6 miesięcy, zużycie elementów wyświetlacza, mechaniczne zużycie pilotów i ich powierzchni, zużycie przewodów zasilających itp.
- Nieprzestrzeganie „Ważnych zaleceń bezpieczeństwa” podanych w instrukcji obsługi.
- Uszkodzenia elektromechaniczne lub mechaniczne spowodowane niewłaściwym użytkowaniem.
- Szkody spowodowane przez czynniki naturalne, takie jak woda, ogień, elektryczność statyczna, przepięcia itp.
- Szkody powstałe w wyniku nieautoryzowanej naprawy.
- Nieczytelny numer seryjny urządzenia.

DEKLARACJA ZGODNOŚCI

My, TESLA Electronics LTD, oświadczamy, że niniejsze urządzenie jest zgodne z podstawowymi wymaganiami oraz innymi odpowiednimi postanowieniami norm i przepisów właściwych dla tego typu urządzeń.



Ten produkt spełnia wymagania Unii Europejskiej.



Jeśli symbol ten znajduje się na produkcie, zapoznaj się z lokalnym systemem selektywnej zbiórki zużytego sprzętu elektrycznego i elektronicznego. Postępuj zgodnie z lokalnymi przepisami i nie wyrzucaj zużytych produktów do zwykłych odpadów komunalnych. Prawidłowa utylizacja zużytego produktu pomaga zapobiegać potencjalnym negatywnym skutkom dla środowiska oraz zdrowia ludzi.

Ponieważ produkt jest stale rozwijany i udoskonalany, zastrzegamy sobie prawo do wprowadzania zmian w instrukcji obsługi. Aktualną wersję instrukcji obsługi można zawsze znaleźć na stronie www.tesla-electronics.eu.

Wygląd i specyfikacja mogą ulec zmianie bez wcześniejszego powiadomienia; możliwe błędy drukarskie.

Stimate client,
vă mulțumim că ați ales TESLA RoboStar W400 Pro.

Înainte de a utiliza acest dispozitiv, vă rugăm să citiți cu atenție regulile de utilizare în siguranță și să respectați toate regulile generale de siguranță.

AVERTISMENTE IMPORTANTE DE SIGURANȚĂ

Acest aparat este un dispozitiv electromecanic complex; vă rugăm să acordați atenție următoarelor instrucțiuni:

- Utilizați numai adaptorul de alimentare original, deoarece folosirea unui adaptor neoriginal poate provoca defectarea dispozitivului, deteriorarea acestuia, electrocutare sau chiar incendiu.
- Nu utilizați dispozitivul în medii extrem de calde sau reci (sub 0 °C sau peste 40 °C).
- Turnați în rezervorul de apă numai apă distilată curată.
- Nu lăsați dispozitivul nesupravegheat în prezența copiilor.
- Dispozitivul poate fi utilizat pentru curățarea ferestrelor exterioare dacă este fixat corespunzător și nu există vânt, ploaie sau ninsoare.
- Preveniți stropirea dispozitivului sau a componentelor sale interne cu lichide care l-ar putea deteriora.
- Asigurați-vă că dispozitivul este conectat la sursa de alimentare; bateria de rezervă se încarcă în timpul utilizării.
- Nu utilizați dispozitivul pe sticlă crăpată, pe ferestre umede sau unsuroase, pe sticlă mai subțire de 3 mm sau pe sticlă montată orizontal.
- Nu utilizați dispozitivul dacă nu este fixat ferm pe sticlă sau dacă prezintă semne vizibile de deteriorare.
- Nu introduceți dispozitivul în apă sau în alte lichide. Dispozitivul nu este impermeabil.
- Nu utilizați dispozitivul cu un cablu de alimentare deteriorat. Nu trageți și nu transportați dispozitivul ținându-l de cablul de alimentare, nu utilizați cablul ca mâner, nu prindeți cablul în fereastră și nu așezați obiecte grele pe acesta. Păstrați cablul de alimentare departe de suprafețe fierbinți.
- Nu utilizați dispozitivul dacă nu funcționează corect, a căzut, este deteriorat sau a intrat în contact cu apa.
- Nu atingeți părțile conectate la rețeaua electrică dacă aveți mâinile ude.
- Păstrați dispozitivul departe de substanțe inflamabile și volatile.
- Nu deschideți și nu reparați dispozitivul, acest lucru poate duce la electrocutare și la pierderea garanției.
- Dacă este necesară înlocuirea bateriei, contactați serviciul de asistență TESLA.
- Utilizați numai accesorii originale destinate acestui model.
- Producătorul și importatorul în Uniunea Europeană nu sunt responsabili pentru daunele cauzate de utilizarea dispozitivului, cum ar fi răniri, arsuri, incendii, accidente sau deteriorarea altor bunuri.

CONȚINUTUL PACHETULUI

Verificați cu atenție dacă ați despachetat toate accesoriile incluse. Vă recomandăm să păstrați cutia originală din carton, manualul de utilizare și materialele de ambalare pe durata perioadei de garanție.

DESCRIERE

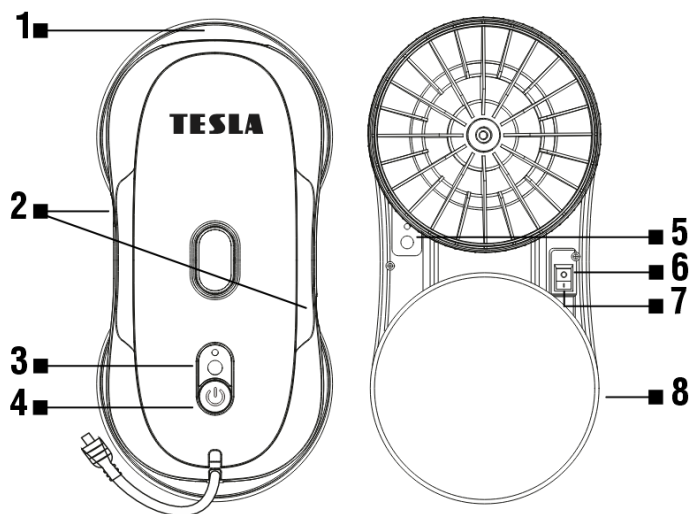

- | | | | |
|---|----------------------------|---|-------------------------|
| 1 | Rezervor de apă | 5 | Indicator luminos |
| 2 | Duză de pulverizare a apei | 6 | Oprit |
| 3 | Indicator luminos | 7 | Pornit |
| 4 | Pornire / Oprește / Pauză | 8 | Mop de curățare, 2 buc. |

TELECOMANDĂ

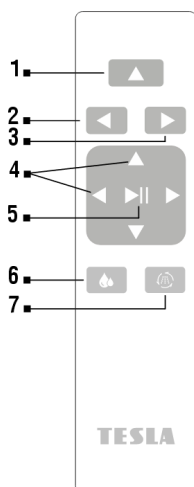

- | | |
|---|------------------------------------|
| 1 | Deplasare în sus, apoi curățare |
| 2 | Curățare orizontală (spre stânga) |
| 3 | Curățare orizontală (spre dreapta) |
| 4 | Butoane direcționale |
| 5 | Pornire / Oprește curățare |
| 6 | Pulverizare automată a apei |
| 7 | Pulverizare manuală a apei |

AVERTISMENT IMPORTANT

Înainte de utilizarea dispozitivului, încărcați întotdeauna mai întâi bateria internă. Dacă bateria nu este încărcată, dispozitivul poate să nu funcționeze din motive de siguranță. În timpul încărcării, indicatorul luminos se aprinde în roșu sau albastru, în funcție de faptul dacă întrerupătorul principal este pornit sau oprit. Dacă întrerupătorul se află în poziția „Oprit” (6), indicatorul luminează roșu, iar după încărcarea bateriei se stinge. Dacă întrerupătorul se află în poziția „Pornit” (7), indicatorul luminează continuu în albastru. În cazul unei întreruperi de alimentare sau al pierderii aderenței (scurgere de aer pe o suprafață neuniformă, sticlă murdară, unsuroasă sau prea umedă), indicatorul luminos va clipi în roșu, dispozitivul se va opri și va trece în modul de urgență. În cazul unei întreruperi de alimentare, opriți dispozitivul sau restabiliți alimentarea. În cazul pierderii aderenței, curățați o mică parte a ferestrei pe care veți plasa ulterior dispozitivul sau ștergeți apa și grăsimea de pe sticlă.

ÎNAINTE DE PRIMA UTILIZARE

- **ATENȚIE!** Dispozitivul poate curăța sticla montată în unghi din ambele părți, însă este posibil să nu funcționeze corect; în acest caz, ar trebui să existe o persoană în apropiere care să ajute în cazul apariției unei probleme.
- Înainte de utilizarea pe suprafețe de sticlă neuniforme (sticlă mată, texturată, cu folie, cu model sau acoperită, plăci ceramice și faianță), citiți instrucțiunile de curățare ale producătorului acestor suprafețe. Producătorul dispozitivului nu răspunde pentru daunele cauzate de utilizarea incorectă pe aceste suprafețe; dispozitivul poate să nu funcționeze corect pe astfel de suprafețe.
- Nu utilizați dispozitivul pe ferestre cu sticlă mai subțire de 3 mm.
- Dispozitivul poate fi utilizat numai pe ferestre cu ramă mai mari de 35 × 35 cm.
- Dacă fereastra este foarte murdară, curățați mai întâi o mică zonă și plasați dispozitivul pe aceasta înainte de a porni curățarea.
- Asigurați-vă că există un spațiu de cel puțin 11 cm între sticlă și obstacolele din încăpere (perdele sau mobilier).

PRIMA PORNIRE

Înainte de utilizare, încărcați bateria. Conectați cablul de alimentare și cablul prelungitor al adaptorului – indicatorul luminos roșu se va aprinde.

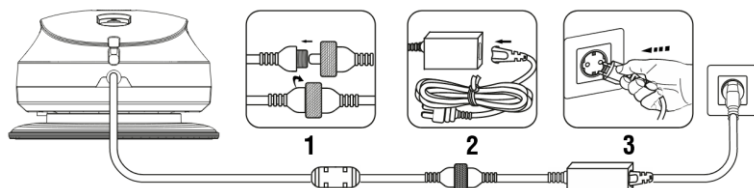

Instalați cablul de siguranță într-un loc adecvat și reglați lungimea acestuia pentru a proteja dispozitivul împotriva căderii. Asigurați-vă că nici lungimea cablului de alimentare, nici cea a cablului de siguranță nu limitează mișcarea dispozitivului pe sticlă și că cablul de siguranță este fixat astfel încât, în caz de cădere, să împiedice dispozitivul să cadă pe sol.

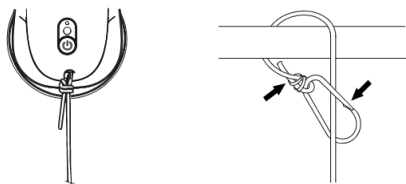

Umeziți ușor ambii mopuri de curățare cu apă curată. Dacă sunt umezite prea mult, dispozitivul poate aluneca în timpul mișcării, poate cădea sau poate funcționa incorect. Întoarceți dispozitivul cu partea inferioară în sus și fixați mopurile de curățare pe acesta. Nu pulverizați apă pe partea inferioară a dispozitivului – pulverizați apa numai pe mopurile de curățare.

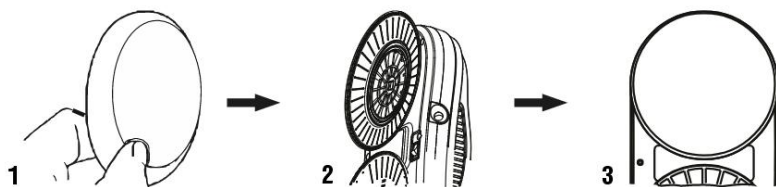

Ridicați dispozitivul și deschideți capacul din silicon al rezervorului de apă (1), apoi, cu ajutorul recipientului din plastic inclus, turnați cu atenție apă curată în rezervor. Nu supraîncărcați rezervorul de apă (umplerea până la aproximativ 80 % este suficientă) pentru a menține o presiune stabilă a aerului.

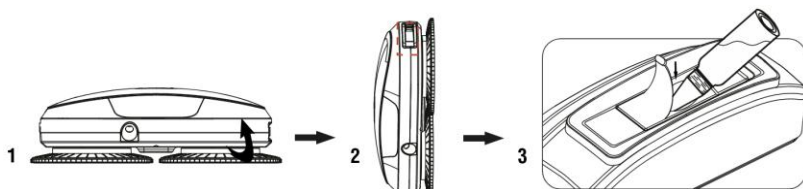

Utilizați dispozitivul numai cu apă distilată curată pentru a preveni formarea depunerilor de calcar și înfundarea duzelor de pulverizare a apei. Nu adăugați niciun fel de agenți de curățare, deoarece aceștia pot provoca spumare, dăre sau înfundarea duzelor de apă. Dacă gradul de murdărire al ferestrei o impune, puteți utiliza o cantitate mică de detergent de calitate, ne-spumant, cu conținut scăzut de alcool pentru spălarea geamurilor, pentru a umezi cârpa de curățare sau suprafața ferestrei.

Porniți dispozitivul prin comutarea întrerupătorului principal de pe partea inferioară în poziția „Pornit” (7), indicatorul luminos se va aprinde în culoarea albastră.

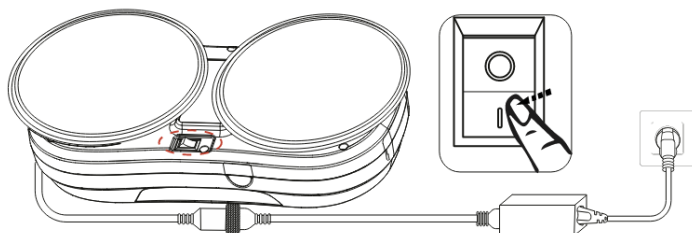



Așezați dispozitivul pe sticlă, în centrul ferestrei, la o distanță de cel puțin 8 cm de ramă. Apăsați și mențineți apăsat butonul (4) timp de câteva secunde pentru a porni modul de fixare prin aspirație – indicatorul albastru va începe să clipească. Pentru a începe curățarea, apăsați din nou butonul (4), iar modul automat va fi activat. Nu deconectați dispozitivul de la sursa de alimentare în timpul curățării. Dispozitivul poate fi pornit și cu ajutorul telecomenzii.

Pulverizare automată a apei

După pornirea dispozitivului și activarea oricărui mod de curățare, funcția de pulverizare automată a apei este activată implicit. Apăsând butonul (6) de pe telecomandă, funcția este dezactivată, dispozitivul va emite un semnal sonor, iar indicatorul luminos va rămâne aprins continuu în culoarea albastră, semnalizând că pulverizarea automată este dezactivată.

Apăsând din nou butonul (6), pulverizarea automată a apei este reactivată, dispozitivul va emite un semnal sonor, iar indicatorul luminos va clipi în culoarea albastră.

Pulverizare manuală a apei

Prin apăsarea butonului (7) de pe telecomandă se realizează o pulverizare unică de apă pe suprafața sticlei.

MODURI DE CURĂȚARE

- Curățare automată: cel mai frecvent utilizat mod.
- Deplasare în sus, apoi curățare: potrivit pentru ferestre înalte și înguste.
- Curățare orizontală (spre stânga): potrivită pentru ferestre late. Pornește curățarea în direcția selectată din punctul în care este activat modul și continuă până la marginea inferioară.
- Curățare orizontală (spre dreapta): potrivită pentru ferestre late. Pornește curățarea în direcția selectată din punctul în care este activat modul și continuă până la marginea inferioară.
- Dispozitivul poate fi controlat și manual cu ajutorul săgeților direcționale (4) de pe telecomandă.

PAUZAREA CURĂȚĂRII

Apăsați butonul (4) de pe dispozitiv sau butonul (5) de pe telecomandă. Pentru a continua curățarea, apăsați din nou butonul modului selectat.

OPRIREA

După finalizarea curățării, dispozitivul se va opri în colțul stânga jos. Apăsați și mențineți apăsat butonul (4) pentru scurt timp. Dispozitivul va înceta să creeze vid și poate fi îndepărtat în siguranță de pe fereastră.

- Îndepărtați cablul de siguranță.
- Opriți dispozitivul cu întrerupătorul principal în poziția „Oprit” (6).
- Deconectați dispozitivul de la rețeaua electrică.

- Goliți apa rămasă din dispozitiv.

ÎNTREȚINERE

ATENȚIE! Recomandăm efectuarea regulată a operațiunilor de întreținere pentru o curățare cât mai eficientă.

ÎNTREȚINEREA INSUFICIENTĂ POATE DUCE LA DETERIORAREA DISPOZITIVULUI ȘI LA PIERDEREA GARANȚIEI.

Înainte de curățare sau întreținere, opriți dispozitivul cu întrerupătorul principal în poziția „Oprit” (6) și deconectați-l de la rețeaua electrică.

- Înainte de curățare sau întreținere, opriți dispozitivul cu întrerupătorul principal în poziția „Oprit” (6) și deconectați-l de la rețeaua electrică.
- Întoarceți dispozitivul și îndepărtați mopurile de curățare. Înmuiați-le în apă caldă timp de 2 minute, apoi spălați-le manual cu un detergent delicat. Lăsați mopurile să se usuce complet înainte de remontare.
- Spălarea regulată a mopurilor de curățare le prelungește durata de viață. Dacă se uzează sau nu mai aderă corespunzător la dispozitiv, înlocuiți ambele mopuri pentru a obține cel mai bun rezultat de curățare.
- Ștergeți praful și alte impurități de pe suprafața dispozitivului cu o lavetă curată și uscată.

ASISTENȚĂ TEHNICĂ

Aveți nevoie de ajutor pentru configurarea și utilizarea aparatului TESLA RoboStar W400 Pro?

Contactați-ne: www.tesla-electronics.eu.

MATERIALE CONSUMABILE

Materialele consumabile pot fi achiziționate din magazinul oficial al mărcii TESLA

eshop.tesla-electronics.eu.

REPARAȚII ÎN GARANȚIE

Pentru reparații în garanție, contactați vânzătorul de la care ați achiziționat produsul TESLA.

EXCLUDERI DIN GARANȚIE

- Uzura dispozitivului sau a componentelor acestuia ca urmare a utilizării normale. Uzura tipică include, de exemplu, descărcarea bateriei sau reducerea capacității bateriei/acumulatorului după expirarea duratei normale de viață de 6 luni, uzura elementelor de afișare, uzura mecanică a telecomenzilor și a suprafețelor acestora, uzura cablurilor de alimentare etc.
- Nerespectarea „Instrucțiunilor importante de siguranță” menționate în manualul de utilizare.
- Deteriorări electromecanice sau mecanice cauzate de utilizarea necorespunzătoare.
- Daune cauzate de factori naturali precum apa, focul, electricitatea statică, supratensiunile etc.
- Daune cauzate de reparații neautorizate.
- Număr de serie al dispozitivului ilizibil.

DECLARAȚIE DE CONFORMITATE

Noi, TESLA Electronics LTD, declarăm că acest dispozitiv este conform cu cerințele esențiale și cu alte prevederi relevante ale standardelor și reglementărilor aplicabile acestui tip de dispozitiv.



Acest produs îndeplinește cerințele Uniunii Europene.



Dacă acest simbol este aplicat pe produs, vă rugăm să vă informați cu privire la sistemul local de colectare separată a echipamentelor electrice și electronice. Respectați reglementările locale și nu eliminați produsele vechi împreună cu deșeurile menajere obișnuite. Eliminarea corectă a produsului vechi ajută la prevenirea potențialelor efecte negative asupra mediului și sănătății umane.

Având în vedere că produsul este în continuă dezvoltare și îmbunătățire, ne rezervăm dreptul de a modifica manualul de utilizare. Versiunea actuală a acestui manual de utilizare este disponibilă întotdeauna pe www.tesla-electronics.eu.

Designul și specificațiile pot fi modificate fără notificare prealabilă; erorile de tipar sunt rezervate.

Vážený zákazník,
ďakujeme, že ste si vybrali TESLA RoboStar W400 Pro.

Pred použitím tohto zariadenia si prosím dôkladne prečítajte pravidlá bezpečného používania a dodržiavajte všetky bežné bezpečnostné pokyny.

DÔLEŽITÉ BEZPEČNOSTNÉ UPOZORNENIE

Toto zariadenie je zložitá elektromechanická zariadenie, venujte prosím pozornosť nasledujúcim pokynom:

- Používajte výhradne originálny napájací adaptér, pretože použitie neoriginálneho napájacieho adaptéra môže spôsobiť poruchu zariadenia, jeho poškodenie, úraz elektrickým prúdom alebo dokonca požiar.
- Nepoužívajte zariadenie v extrémne horúcom alebo chladnom prostredí (pod 0 °C alebo nad 40 °C).
- Do zásobníka na vodu nalievajte iba čistú destilovanú vodu.
- Nenechávajte zariadenie bez dozoru v prítomnosti detí.
- Zariadenie možno použiť na čistenie vonkajších okien, ak je správne zabezpečené a ak nefúka vietor, neprší ani nesneží.
- Zabráňte postriekaniu zariadenia alebo jeho vnútorných častí kvapalinou, ktorá by ho mohla poškodiť.
- Uistite sa, že je zariadenie pripojené k napájaniu, záložná batéria sa počas používania nabíja.
- Nepoužívajte zariadenie na prasknutom skle, na mokrých alebo mastných oknách, na skle tenšom ako 3 mm alebo na vodorovne namontovanom skle.
- Nepoužívajte zariadenie, ak nie je pevne prichytené ku sklu alebo ak vykazuje viditeľné známky poškodenia.
- Neponárajte zariadenie do vody ani inej kvapaliny. Zariadenie nie je vodotesné.
- Nepoužívajte zariadenie s poškodeným napájacím káblom. Neťahajte ani neprenášajte zariadenie za napájací kábel, nepoužívajte ho ako rukoväť, nepřicviknite napájací kábel oknom ani naň neumiestňujte ťažké predmety. Udržujte napájací kábel mimo horúcich povrchov.
- Nepoužívajte zariadenie, ak nefunguje správne, spadlo, je poškodené alebo prišlo do kontaktu s vodou.
- Nedotýkajte sa častí pripojených k elektrickej sieti, ak máte mokré ruky.
- Uchovávajte zariadenie mimo dosahu horľavých a prchavých látok.
- Neotvárajte ani neopravujte zariadenie, vystavujete sa riziku úrazu elektrickým prúdom a strate záruky.
- Ak je potrebná výmena batérie, kontaktujte servisné oddelenie TESLA.
- Používajte iba originálne príslušenstvo určené pre tento model.
- Výrobca a dovozca do Európskej únie nezodpovedá za škody spôsobené prevádzkou zariadenia, ako sú napríklad poranenia, obareniny, požiar, zranenia, poškodenie iných vecí a podobne.

OBSAH BALENIA

Starostlivo skontrolujte, či ste vybalili všetko dodané príslušenstvo. Odporúčame vám ponechať si počas záručnej doby originálnu papierovú krabicu, používateľský manuál a baliaci materiál.

POPIS

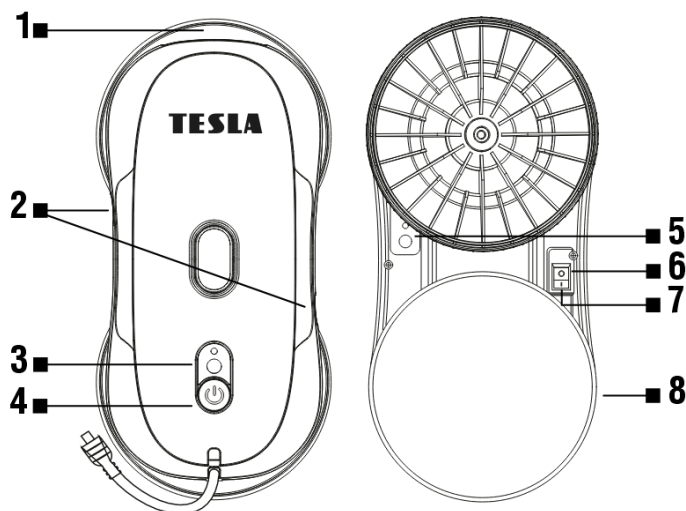

- | | | | |
|---|---------------------------|---|--------------------|
| 1 | Zásobník na vodu | 5 | Kontrolné svetlo |
| 2 | Tryska rozprašovania vody | 6 | Vypnuté |
| 3 | Kontrolné svetlo | 7 | Zapnuté |
| 4 | Start/Stop/Pauza | 8 | Čistiaci mop, 2 ks |

DIALKOVÉ OVLÁDANIE

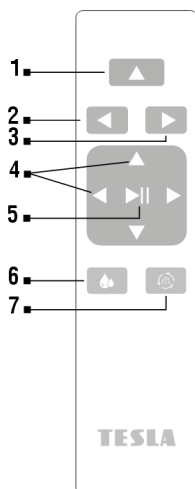

- | | |
|---|--------------------------------|
| 1 | Vyjde hore a potom čistenie |
| 2 | Vodorovné čistenie (vľavo) |
| 3 | Vodorovné čistenie (vpravo) |
| 4 | Smerové tlačidlá |
| 5 | Spustenie/Zastavenie čistenia |
| 6 | Automatické rozprašovanie vody |
| 7 | Manuálne rozprašovanie vody |

DÔLEŽITÉ UPOZORNENIE

Pred použitím zariadenia vždy najskôr nabite vnútornú batériu. Ak batéria nebude nabitá, zariadenie nemusí z bezpečnostných dôvodov fungovať. Počas nabíjania svieti červená alebo modrá kontrolka v závislosti od toho, či je hlavný vypínač zapnutý alebo vypnutý. Ak je vypínač v polohe „Vypnuto“ (6), svieti kontrolka červenou farbou; po nabití batérie kontrolka zhasne. Ak je vypínač v polohe „Zapnuto“ (7), kontrolka svieti trvalo modrou farbou. V prípade výpadku napájania alebo straty prítlaku (únik vzduchu na nerovnom povrchu, špinavé, mastné alebo príliš mokré sklo) bude kontrolka blikať červenou farbou, zariadenie sa zastaví a prepne do núdzového režimu. Pri výpadku napájania zariadenie vypnite alebo napájanie obnovte. Pri strate prítlaku vyčistite malú časť okna, na ktorú následne umiestnite zariadenie, alebo zotrite vodu a masť zo skla.

PRED PRVÝM POUŽITÍM

- **POZOR!** Zariadenie dokáže čistiť sklo namontované pod uhlom z oboch strán, ale nemusí pracovať správne; v takom prípade by mala byť v blízkosti osoba, ktorá pomôže v prípade problému.
- Pred použitím na skle s nerovným povrchom (matné, textúrované, s polepom, vzorované alebo potiahnuté sklo, obklady a dlažba) si, prosím, prečítajte pokyny na čistenie od výrobcu daného povrchu. Výrobca zariadenia nezodpovedá za škody spôsobené nesprávnym použitím na takomto povrchu; zariadenie na ňom nemusí pracovať správne.
- Nepoužívajte zariadenie na okne so sklom tenším ako 3 mm.
- Zariadenie je možné použiť iba na rámové okná väčšie ako 35 × 35 cm.
- Ak je okno veľmi znečistené, najskôr vyčistite malú časť a na ňu následne umiestnite zariadenie pred spustením čistenia.
- Uistite sa, že medzi sklom a prekážkami v miestnosti je medzera minimálne 11 cm (záclony alebo nábytok).

PRVÉ SPUSTENIE

Pred použitím nabite batériu. Pripojte napájací aj predlžovací kábel adaptéra, rozsvieti sa červené svetlo.

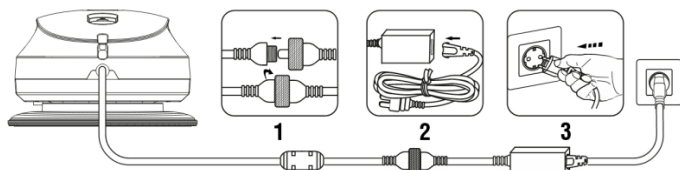

Nainštalujte bezpečnostné lanko na vhodné miesto a prispôbte jeho dĺžku tak, aby zariadenie bolo zabezpečené proti pádu. Uistite sa, že dĺžka napájacieho kábla ani bezpečnostného lanka neobmedzuje pohyb zariadenia po skle a že bezpečnostné lanko je upevnené tak, aby v prípade pádu zabránilo pádu zariadenia na zem.

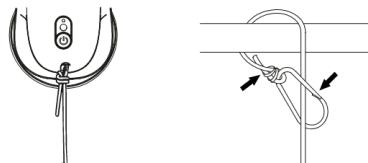

Jemne navlhčite oba mopy čistou vodou. Ak ich navlhčíte príliš, zariadenie môže pri pohybe kĺzať, spadnúť alebo nemusí fungovať správne. Otočte zariadenie spodnou stranou nahor a pripevnite naň čistiace mopy. Nestriekajte vodu na spodnú časť zariadenia, vodu striekajte iba na čistiace mopy.

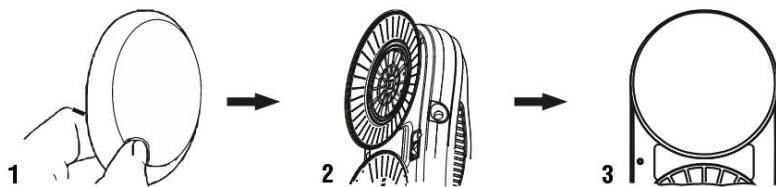

Zdvihnite zariadenie a odklopte silikónový kryt zásobníka na vodu (1) a pomocou priloženej plastovej nádoby opatrne nalejte do zásobníka čistú vodu. Zásobník na vodu nepreplňujte (naplnenie na 80 % je postačujúce), aby bol zachovaný stabilný tlak vzduchu.

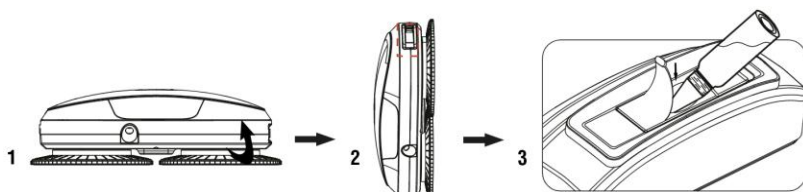

Zariadenie používajte iba s čistou destilovanou vodou, aby nedošlo k tvorbe vodného kameňa a upchatiu vodných trysiek. Nepridávajte žiadne čistiace prostriedky, ktoré môžu spôsobiť penenie, šmuhy alebo zanesenie vodných trysiek. Ak to stupeň znečistenia okna vyžaduje, môžete na navlhčenie čistiacej handričky alebo plochy okna použiť malé množstvo kvalitného, nepenivého prostriedku na umývanie okien s nízkym obsahom alkoholu.

Zariadenie zapnite prepnutím hlavného vypínača do polohy „Zapnuté“ (7) na spodnej strane a kontrolné svetlo sa rozsvieti na modro.

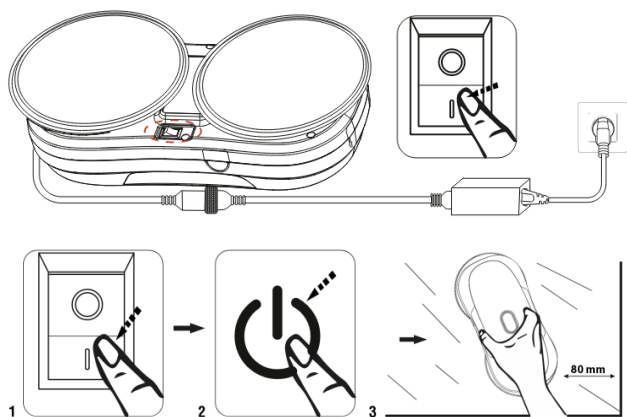

Priložte zariadenie na sklo do stredu okna, minimálne 8 cm od jeho rámu. Stlačte tlačidlo (4) na niekoľko sekúnd pre spustenie režimu prisatia a modré svetlo začne blikať. Pre spustenie čistenia

stlačte tlačidlo (4) znova a spustí sa automatický režim. Počas čistenia neodpájajte zariadenie od napájania. Zariadenie môžete spustiť aj pomocou diaľkového ovládania.

Automatické rozprašovanie vody

Po zapnutí zariadenia a spustení ktoréhokoľvek režimu čistenia je funkcia automatického rozprašovania vody v predvolenom stave zapnutá. Stlačením tlačidla (6) na diaľkovom ovládači funkciu vypnete, zariadenie zapípa a svetlo svieti modrou farbou, čo signalizuje vypnuté automatické rozprašovanie.

Opätovným stlačením tlačidla (6) automatické rozprašovanie znova zapnete, zariadenie zapípa a svetlo bude blikať modrou farbou.

Manuálne rozprašovanie vody

Stlačením tlačidla (7) na diaľkovom ovládači dôjde k jednorazovému rozprášeniu vody na sklo.

REŽIMY ČISTENIA

- Automatické čistenie: najčastejšie používaný režim.
- Vyjde hore a následne čistí: vhodné pre vysoké, úzke okná.
- Vodorovné čistenie (vľavo): vhodné pre široké okná. Spustí čistenie v zvolenom smere od miesta, kde bol režim spustený, a pokračuje až k spodnému okraju.
- Vodorovné čistenie (vpravo): vhodné pre široké okná. Spustí čistenie v zvolenom smere od miesta, kde bol režim spustený, a pokračuje až k spodnému okraju.
- Zariadenie môžete ovládať aj manuálne pomocou smerových šípok (4) na diaľkovom ovládači.

POZASTAVENIE ČISTENIA

Stlačte na zariadení tlačidlo (4) alebo na diaľkovom ovládači tlačidlo (5). Na pokračovanie v čistení znova stlačte tlačidlo zvoleného režimu.

VYPNUTIE

Po dokončení čistenia sa zariadenie zastaví v ľavom dolnom rohu. Stlačte a chvíľu podržte tlačidlo (4). Zariadenie prestane vytvárať podtlak a je možné ho bezpečne sňať z okna.

- Odstráňte bezpečnostné lanko.
- Vypnite zariadenie hlavným vypínačom do polohy „Vypnuto“ (6).
- Odpojte zariadenie od elektrickej siete.
- Vylejte zvyškovú vodu zo zariadenia.

ÚDRŽBA

POZOR! Odporúčame vykonávať pravidelnú údržbu pre čo najefektívnejšie čistenie.

NEDOSTATOČNÁ ÚDRŽBA MÔŽE VIESŤ K POŠKODENIU ZARIADENIA A STRATE ZÁRUKY.

Pred vykonávaním čistenia a údržby vypnite zariadenie hlavným vypínačom do polohy „Vypnuto“ (6) a následne ho odpojte aj od elektrickej siete.

- Otočte zariadenie a odstráňte čistiace mopy. Namočte ich do teplej vody na 2 minúty, potom ich ručne vyperte jemným čistiacim prostriedkom. Pred opätovným nasadením nechajte mopy úplne

vyschnúť.

- Pravidelné pranie čistiacich mopov predlžuje ich životnosť. Ak sa opotrebojú alebo už nedržia na zariadení, vymeňte oba mopy, aby ste dosiahli čo najlepší čistiaci efekt.
- Pomocou čistej, suchej handričky utrite prach a ďalšie nečistoty z povrchu zariadenia.

TECHNICKÁ PODPORA

Potrebujete poradiť s nastavením a prevádzkou spotrebiča TESLA RoboStar W400 Pro?

Kontaktujte nás: www.tesla-electronics.eu.

SPOTREBNÝ MATERIÁL

Spotrebný materiál si môžete zakúpiť v oficiálnom obchode značky TESLA na eshop.tesla-electronics.eu.

ZÁRUČNÁ OPRAVA

Pre záručnú opravu kontaktujte predajcu, u ktorého ste produkt TESLA zakúpili.

VÝLUKY ZO ZÁRUKY

- Ak došlo k opotrebovaniu zariadenia alebo jeho časti v dôsledku bežného používania. Medzi typické opotrebenie zariadenia alebo jeho častí pri bežnom používaní patrí napr. vybitie batérie alebo zníženie kapacity batérie či akumulátora po uplynutí obvyklej životnosti 6 mesiacov, opotrebovanie zobrazovacích častí zariadenia, mechanické opotrebovanie diaľkových ovládačov a ich povrchov, opotrebovanie prírodných káblov a pod.
- Nedodržanie „Dôležitých bezpečnostných pokynov“ uvedených v používateľskom manuáli.
- Elektromechanické alebo mechanické poškodenie zariadenia spôsobené nevhodným používaním.
- Škody spôsobené prírodnými živlami, ako sú voda, oheň, statická elektrina, prepätie a pod.
- Škody spôsobené neoprávnenou opravou.
- Nečitateľné sériové číslo zariadenia.

VYHLÁSENIE O ZHODE

My, TESLA Electronics LTD, vyhlasujeme, že toto zariadenie je v súlade so základnými požiadavkami a ďalšími príslušnými ustanoveniami noriem a predpisov relevantných pre daný typ zariadenia.



Tento produkt spĺňa požiadavky Európskej únie.



Ak je tento symbol pripojený k produktu, informujte sa prosím o miestnom systéme separovaného zberu elektrických a elektronických zariadení. Dodržiavajte miestne predpisy a staré výrobky nelikvidujte v bežnom domácom odpade. Správna likvidácia starého produktu pomáha predchádzať potenciálnym negatívnym dôsledkom pre životné prostredie a ľudské zdravie.

Vzhľadom na to, že sa produkt vyvíja a zdokonaľuje, vyhradzuje si právo na úpravu používateľského manuálu. Aktuálnu verziu tohto používateľského manuálu vždy nájdete na www.tesla-electronics.eu.

Dizajn a špecifikácie sa môžu zmeniť bez predchádzajúceho upozornenia, tlačové chyby vyhradené.