

LAMAX

E-Scooter S11600

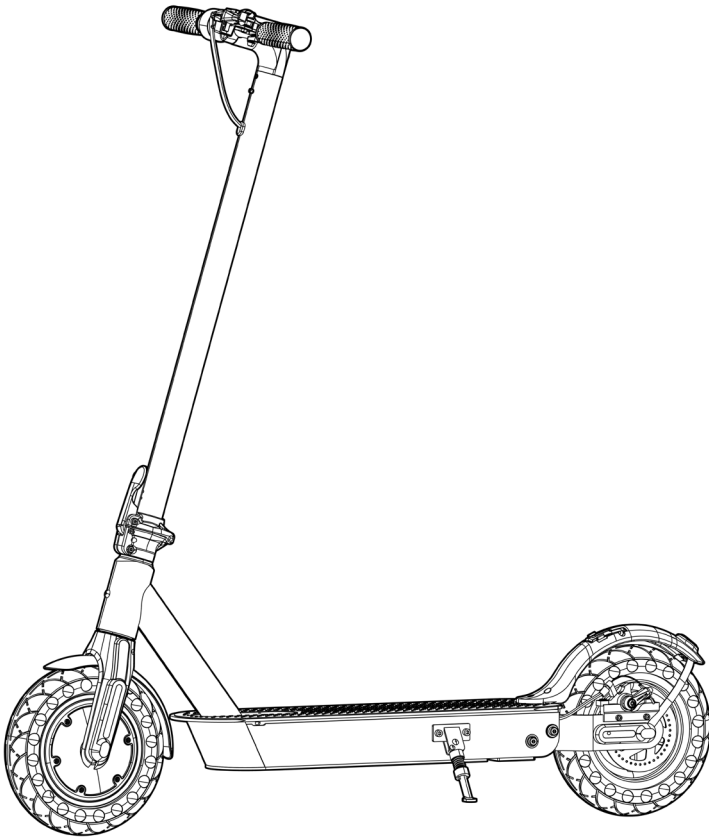

OBSAH

1. Obsah balení.....	2	7. Specifikace	6
2. Popis produktu	2	8. Nabíjení baterie.....	6
3. Sestavení a složení koloběžky	3	9. Baterie – bezpečnostní zásady.....	7
4. Multifunkční displej, ovládání.....	3	10. Kontrola, údržba, skladování.....	7
5. Jízda na koloběžce.....	4	11. Bezpečnostní zásady a upozornění	8
6. Aplikace.....	5	12. Další informace.....	9

1. OBSAH BALENÍ

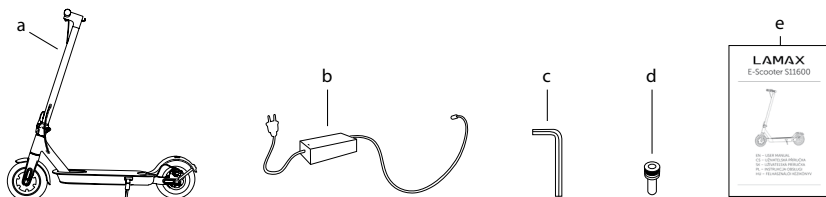

- Koloběžka LAMAX E-Scooter S11600
- Nabíječka
- Inbusový klíč
- Šroubek (4x) k upevnění řídítek
- Návod

2. POPIS PRODUKTU

- Rukojeř řídítek
- LED světlo
- Brzdová páčka
- Tyč řídítek
- Skládací mechanismus s pojistkou
- 350 W motor/přední 10" bezdušové kolo
- Stojná deska
- Pojistka háčku (slouží k ukojení háčku koloběžky ve složeném stavu)
- Zadní brzdové světlo
- Zadní 10" bezdušové kolo
- Zadní kotoučová brzda
- Stojánek
- Postranní LED světla
- Multifunkční displej
- Zvonek
- Plynová páčka
- Vstup napájení
- Háček

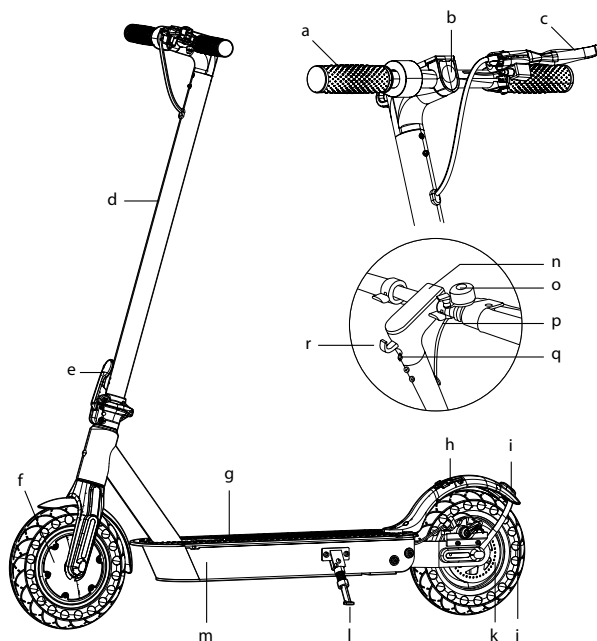

3. SESTAVENÍ A SLOŽENÍ KOLOBĚŽKY

a) Sestavení (doporučujeme provádět ve dvou osobách)

1. Opatrně vyjměte koloběžku z krabice, položte na zem a vyklopte stojánek. Nastavte tyč řídicíků do svislé polohy.
2. Upevněte řídicíka přiklopením skládacího mechanismu směrem k tyči řídicíků. Spojte oba kabely v tyči řídicíků tak, aby šipky na kabelech směřovaly proti sobě a poté zasuňte řídicíka do tyče. Obě části upevněte pomocí čtyř dodaných šroubů a inbusového klíče.
3. Nabijte koloběžku.

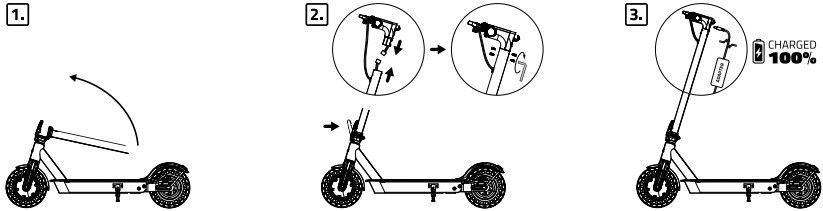

b) Složení

1. Zvedněte pojistku skládacího mechanismu nahoru a uvolněte jej tahem od tyče řídicíků.
2. Sklopte tyč řídicíků směrem k zadnímu blatniku.
3. Poté zastrčte háček na řídicích do pojistky na zadním blatniku.

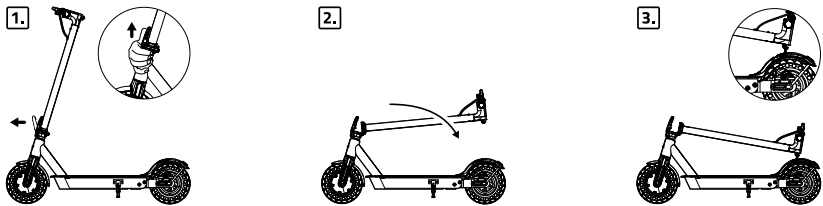

4. MULTIFUNKČNÍ DISPLEJ, OVLÁDÁNÍ

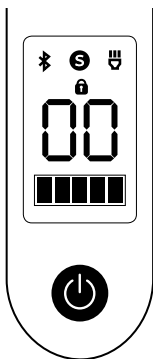

🔌 Zapnutí/vypnutí

- Stisknutím tlačítka **POWER** 🔌 koloběžku zapnete.
- Podržením tlačítka **POWER** 🔌 po dobu pěti sekund, koloběžku vypnete.

💡 LED světlo

- Je-li koloběžka zapnuta, stisknutím tlačítka **POWER** 💡 zapnete/vypnete **LED světlo** 💡 a postranní LED pásy. **LED světla** je nutné mít vždy zapnuta při jízdě za snížené viditelnosti a v noci.

⚡ Režim rychlosti

- Dvojitým stisknutím přepínáte mezi **jízdními režimy** ⚡.
Červená = sportovní režim
Zelená = ECO režim (úsporný)
- Zvolením standardního režimu dosáhnete delší ujeté vzdálenosti při nižší zátěži baterie.

■■■■■ Indikátor baterie

- Pro zachování maximální životnosti baterie nedoporučujeme jízdu na koloběžce až do úplného vybití baterie.

Indikátor baterie

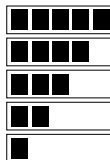

Kapacita baterie v %

80–100%
60–80%
40–60%
20–40%
0–20%

Bluetooth

- Bluetooth je na koloběžce stále zapnuté.
- Svítící ikona signalizuje propojení s vaším zařízením.



5. JÍZDA NA KOLOBĚŽCE

Upozornění: Během každé jízdy na koloběžce hrozí riziko pádu a možného zranění, proto vždy používejte přilbu a ochranné pomůcky kolen a loktů. Před jízdou vždy zkontrolujte funkčnost brzd, světel a správné zajištění skládacího mechanismu k tyči řídicího.



Doporučené požadavky jezdce:

- Výška osoby jedoucí na koloběžce: 130–190 cm
- Hmotnost osoby jedoucí na koloběžce: 30–120 kg
- Věk osoby jedoucí na koloběžce: 10–60 let
- Děti mohou ovládat nebo jinak manipulovat s koloběžkou pouze pod dohledem způsobilé dospělé osoby. To samé platí pro lidi se sníženou schopností pohybu.

- Před jízdou nabijte koloběžku do plna.
- Zapněte koloběžku stisknutím tlačítka **POWER**  a uchopte říditka.
- Po celou dobu jízdy mějte obě ruce na řídicích.
- Jakmile je koloběžka zapnuta, stoupněte jednou nohou na desku koloběžky a druhou nohou se začněte odrážet. Po dosažení rychlosti **5 km/h** stoupněte i druhou nohou na desku koloběžky pro větší stabilitu a stlačte **plynovou páčku** (akcelerace). Nyní regulujete rychlost koloběžky stlačením nebo uvolněním plynové páčky.
- Po celou dobu jízdy mějte obě ruce na řídicích a obě nohy na stejné desce koloběžky.
- Chcete-li zastavit, uvolněte **plynovou páčku** a zlehka zmáčkněte brzdovou páčku na řídicích. Nikdy nebrzdíte nohou a **nepoužívejte zadní blatník jako brzdu** ani na něj během jízdy nestoupejte.
- po dokončení jízdy vypněte koloběžku přidržení tlačítka **POWER**  po dobu 5 sekund a dejte koloběžku nabíjet na polovinu kapacity baterie.

6. APLIKACE

Spuštění

- Načtěte QR kód nebo přejděte na <https://www.lamax-electronics.com/e-scooter-s11600/app>
- Nainstalujte aplikaci do svého chytrého zařízení.
- Zapněte koloběžku.
- Zapněte bluetooth na vašem zařízení a vyhledejte LAMAX E-Scooter S11600.
- Po připojení ke koloběžce spusťte aplikaci.



Hlavní menu/rychlé ovládání

- Aktuální rychlost
- Menu nastavení
- Volba jízdního režimu
- Zámek
- LED světlo
- Tempomat
- Bluetooth
- Informace
- Kapacita baterie
- Maximální nastavená rychlost



Menu nastavení

- Jednotky rychlosti** – Umožňuje nastavení jednotek v KM/H nebo MPH.
- Tempomat** – Vypnout/zapnout tempomat.
- Nastavení rychlosti tempomatu** – Po deseti sekundách jízdy nad nastavenou rychlostí vás koloběžka pípnutím upozorní na aktivní tempomat. K pokračování v jízdě již není potřeba mít stlačený plyn. Brzdou nebo opětovným stlačením plynového pedálu tempomat vypnete. Tempomat využijete především na delší cesty po rovině.
- Kapacita baterie** – Zde zvolte přesnou, případně nejbližší kapacitu vaší baterie. Model **LAMAX E Scooter S11600** má 11,6 Ah baterii).
- Jízdní režim** – Zvolte jízdní režim – viz kapitulu 4.
- Umožňuje nastavit **rychlostní limit** zvoleného režimu.

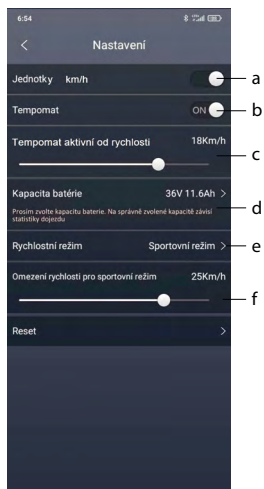

7. SPECIFIKACE

Váha	15 kg
Maximální nosnost	120 kg
Maximální rychlost	25 km/h
Maximální dojezd	30–40 km
Maximální úhel stoupání	15°
Baterie	Lithiová, 11,6 Ah, 36 V
Motor	350 W
Rozměry (složená)	115×43×51 cm
Rozměry (rozložená)	115×43×120 cm
Výška stojné desky	14 cm
Kola	10" (bezdušové pneumatiky)

Specifikace baterie

Typ baterie	Lithiová baterie
Doba nabíjení	5–6 hodin
(V)	36 V
Kapacita baterie	11600 mAh
Provozní teplota	5 °C – 50 °C
Nabíjecí teplota	0 °C – 40 °C
Skladovací teplota	5 °C – 25 °C
Skladovací vlhkost	5 % – 85 %, nekondenzující

Specifikace napájecího adaptéru

Vstupní napětí	100–240 V
Vstupní frekvence	50–60 Hz
Výstupní napětí	42 V
Výstupní proud	2 A
Výstupní výkon	84 W
Průměrná účinnost v aktivním režimu	88,34%
Účinnost při malém zatížení (10 %)	83,2%
Spotřeba energie ve stavu bez zátěže	0,21 W

8. NABÍJENÍ BATERIE

Baterie je nejdůležitější součástí koloběžky. Elektrické koloběžky jsou vybaveny lithium-iontovými články. Na rozdíl od olovených, jsou tyto baterie schopny poskytnout lepší funkčnost a delší životnost. Jsou lehké a mají vysoký výkon. Tyto baterie však mají také svůj životní cyklus. Abyste maximalizovali jejich životnost, je důležité se o baterie pravidelně starat a každých pár dní nebo po každé jízdě nabít baterii na 100%.

- Pro nabíjení baterie použijte pouze originální nabíječku od výrobce, dodávanou s koloběžkou.
- Pokud indikátor baterie ukazuje nízkou kapacitu baterie, připojte koloběžku na nabíječku.
- Před nabíjením se vždy ujistěte, že nabíjecí port je čistý a suchý. Pokud ke koloběžce zrovna není připojena nabíječka, musí být vstup napájení vždy zakrytý gumovou krytkou, aby se do vstupu nedostal prach nebo jiné nečistoty.

- Připojte kabel napájení k nabíječe a poté zapojte nabíječku do zásuvky, ujistěte se, že světlo na nabíječe svítí **ZELEŇĚ**.
- Zasuňte koncovku nabíječky do vstupu napájení na koloběžce. Kontrolka nabíječky by se měla rozsvítit **ČERVENĚ** – nabíjení. Když se kontrolka rozsvítí **ZELEŇĚ**, koloběžka je plně nabitá. Doba do plného nabití je přibližně **5–6 hodin**.
- Po nabití koloběžky odpojte nabíječku od elektrické zásuvky a kabel napájení od koloběžky.
- Nenechávejte koloběžku připojenou na nabíječku déle než je nutné k plnému nabití. **Nikdy nenechávejte připojenou koloběžku k nabíječe bez dohledu.**

9. BATERIE – BEZPEČNOSTNÍ ZÁSADY

- Před prvním použitím baterii plně nabijte.
- Pravidelně nabíjejte, klidně po každé jízdě.
- Nikdy nenechte baterii zcela vybit!
- Používejte standardní kabely pro nabíjení, jinak by mohlo dojít k poškození zařízení.
- Teplota při provozu může mít vliv na celkovou výdrž baterie.
- V žádném případě nepřipojujte k nabíječe mechanicky poškozené nebo nafouklé baterie. Baterie v takovém stavu již vůbec nepoužívejte, hrozí nebezpečí výbuchu.
- Nepoužívejte jakkoliv poškozený síťový adaptér nebo nabíječku.
- Nabíjení provádějte za pokojové teploty, nikdy nenabíjejte při teplotě nižší než 0°C nebo při teplotě vyšší než 40°C.
- Dejte pozor na pády, baterii neprorážejte ani jinak nepoškozujte. Poškozenou baterii rozhodně neopravujte.
- Nevystavujte nabíječku ani baterii působení vlhkosti, vody, dešti, sněhu nebo různým nástřikům.
- Baterii nenechávejte ve vozidle, nevystavujte slunečnímu záření a nedávejte poblíž zdrojů tepla. Silné světlo či vysoké teploty mohou baterii poškodit.
- Během nabíjení neponechávejte akumulátory nikdy bez dohledu, zkrat nebo náhodné přebití může způsobit únik agresivních chemikálií, explozi nebo následný požár!
- V případě, že při nabíjení baterie dochází k jejímu nadměrnému ohřívání, tak baterii okamžitě odpojte.
- Nabíječku a nabíjený akumulátor neumísťujte při nabíjení na nebo do blízkosti hořlavých předmětů. Pozor na záclony, koberce, ubrusy atd.
- Udržujte baterii mimo dosah dětí i zvířat.
- Nabíječku ani baterii nikdy nerozebírejte.
- Pokud je baterie integrovaná, nikdy nerozebírejte zařízení, pokud není stanoveno jinak. Jakýkoliv takový pokus je riskantní a může mít za následek poškození produktu a následnou ztrátu záruky.
- Nevyhazujte opotřebené nebo poškozené baterie do odpadkového koše, ohně či do topných zařízení, ale odevzdejte je ve sběrnách nebezpečného odpadu.
- Při nedodržení těchto zásad přebíráte plnou odpovědnost za vzniklou škodu.

10. KONTROLA, ÚDRŽBA, SKLADOVÁNÍ

Koloběžka potřebuje pravidelnou kontrolu a údržbu stejně tak jako například jízdní kolo nebo motocykl. Před provedením následujících úkonů se vždy ujistěte, že je koloběžka vypnuta a napájecí kabel je odpojen.

Kontrola a čištění koloběžky

- Pravidelně kontrolujte konstrukci a pneumatiky, zda nejsou poškozené nebo nadměrně opotřebené. V případě nadměrného opotřebenosti je nutné provést výměnu pneumatiky. K čištění nepoužívejte vodu ani jiné tekutiny a čisticí prostředky. Navlhčete čistý hadřík čistou mýdlovou vodou a naneste na konstrukci koloběžky, poté důkladně opláchněte hadřík a otřete koloběžku. Čištění provádějte tak, aby se voda nedostala do krytu baterie, vstupu napájení, displeje, nebo pneumatik.

Údržba a servis

- Koloběžka vyžaduje pravidelnou údržbu a pravidelný servis podobně jako jízdní kolo. Doporučená servisní kontrola je alespoň 1x ročně.

Uskladnění koloběžky

- Před uskladněním baterii plně nabijte. Pokud koloběžku skladujete delší dobu, nabijte baterii alespoň 1x za 30 dní na polovinu kapacity. V případě, že tak nebude učiněno, je velice pravděpodobné, že dojde k poruše zařízení, které není bráno jako možný důvod k záruční opravě.
- Pokud je skladovací teplota v prostorách nižší než 0 °, nenabíjejte koloběžku ihned. Před nabitím musíte koloběžku uvést do teplejšího prostředí (5°C–40 °C) na dobu minimálně 2 hodiny. Chcete-li zabránit vniknutí prachu do koloběžky, zabalte ji do originální krabice a přelepte izolepou. Skladujte koloběžku v interiéru, v suchu a při správné skladovací teplotě.

11. BEZPEČNOSTNÍ ZÁSADY A UPOZORNĚNÍ

- Balení obsahuje malé dílky, které mohou být nebezpečné pro děti. Produkt vždy ukládejte mimo dosah dětí. Sáčky nebo mnoho dílků, které obsahují, mohou po spolknutí nebo po nasazení na hlavu způsobit udušení.
- Nedodržení základních pokynů a některého z následujících bezpečnostních opatření může vést k poškození koloběžky, ke ztrátě záruky výrobce, jiným škodám na majetku, vážnému zranění a dokonce i smrti. Vždy používejte pouze originální příslušenství včetně baterie. V případě použití nekompatibilního příslušenství riskujete ztrátu záruky a možnost poškození zařízení.
- **Respektujte své okolí a dodržujte platné předpisy a zákony státu, ve kterém se nacházíte. Uživatel musí při jízdě na elektrické koloběžce dodržovat platné místní dopravní předpisy. Při nedovoleném užití na veřejných komunikacích včetně cyklostezek se uživatel vystavuje nebezpečí pokuty nebo dokonce trestního stíhání při zavínění dopravní nehody.**
- Pečlivě si přečtěte návod.
- Koloběžka je určena pouze pro jednu osobu.
- **Před každým použitím zkontrolujte technický stav koloběžky.**
- **Vždy před jízdou zkontrolujte brzdy a stav pneumatik. Zkontrolujte, aby se v kolové části nenacházely žádné předměty překážející v jízdě!**
- **Před vyjetím je také potřeba zkontrolovat, že je koloběžka řádně složená, resp. že je jistící mechanismus zafixován.**
- Při jízdě na koloběžce noste veškeré vhodné bezpečnostní a **ochranné pomůcky** (zejména helmu).
- Nikdy nejezděte bez držení řídítek.
- Při jízdě na koloběžce noste pevnou, uzavřenou obuv.
- Dívejte se, kam jedete, a vnímejte podmínky vozovky, lidi, místa, majetek a předměty kolem vás.
- Provozujte koloběžku s ohledem na chodce, auta a cyklisty.
- Za jízdy se plně věnujte řízení. Nepoužívejte koloběžku, když mluvíte, telefonujete, posíláte SMS zprávy nebo jinak manipulujete s telefonem nebo jiným zařízením, které vás může rozptylovat.
- Nejezděte na koloběžce, pokud to není na daném místě povoleno.
- Vždy se řiďte místními vyhláškami a regulacemi.
- Nejezděte po silnicích 1. a 2. třídy pro motorová vozidla a dálnicích.
- Nejezděte v místech s výskytem velkého množství chodců.
- Neodstraňujte signalizační prvky koloběžky, jako jsou reflexní samolepky či LED osvětlení.
- Nikdy nejezděte za deště.
- Nezavěšujte na koloběžku tašky, batohy ani jiné předměty.
- Zásadně se nepokoušejte přístroj rozebírat, opravovat nebo jakkoli upravovat. V případě demontáže, úprav nebo jakéhokoli pokusu o opravu dochází k propadnutí záruky a může dojít k poškození přístroje či dokonce ke zranění nebo škodám na majetku.

- Nepoužívejte zařízení pod vlivem alkoholu, drog či jiných návykových látek a látek ovlivňujících schopnost koordinace a dobu reakce.
- Nepoužívejte koloběžku, pokud jste unaveni nebo ospalí.
- Použijte svůj nejlepší úsudek, abyste se s koloběžkou vyhnuli nebezpečným situacím.
- Nejezděte se svou koloběžkou na rampy ani do skate parku, prázdného bazénu nebo do míst určených pro skateboarding. Nesjíždějte zábradlí, na koloběžce neskákejte ani se nepokoušejte překonávat překážky.
- Nezatáčejte ostře, zejména při vysokých rychlostech.
- Nejezděte do nebo v blízkosti kaluží s vodou, blátem, pískem, kameny, štěrkem, nebo v drsném a členitém terénu. Hrozí tak poškození koloběžky. Pokud narazíte na nerovný chodník, zvedněte koloběžku a překonejte překážku.
- Nejezděte za nepříznivého počasí: sníh, déšť, krupobití, na zledovatělých silnicích nebo v extrémním vedru. Na vlhké nebo mokré vozovce může dojít snadněji ke smyku, pádu a ztrátě rovnováhy.
- Nejezděte v blízkosti bazénů nebo jiných velkých vodních zdrojů.
- Ohýbejte kolena při jízdě na hrbolatém nebo nerovném povrchu, aby absorbovaly nárazy a vibrace a pomohly vám udržet stabilitu. Pokud si nejste jisti, zda můžete bezpečně jezdit na konkrétním terénu, sestupte a koloběžku veďte.
- Nepokoušejte se jezdit přes hrboly nebo předměty vyšší než 1,5 cm.
- Jakýmkoli zásahem do SW přichází zákazník o záruku.
- S koloběžkou manipulujte velmi opatrně, pokud jste v interiéru.
- Na koloběžce nevyjíždějte prudší kopce než 15° (při prudkém stoupání si vždy pomáhejte odražením).
- Koloběžka je určena k použití jednou osobou, NIKDY se nepokoušejte jezdit ve dvou lidech.
- Ženy, které jsou těhotné, by neměly ovládat koloběžku.
- Děti musí ovládat nebo jinak manipulovat s koloběžkou pouze pod dohledem způsobilé dospělé osoby. To samé platí pro lidi se sníženou schopností pohybu.
- Při vyšších rychlostech vždy vezměte v úvahu delší brzdovou dráhu.
- Neseskakujte z koloběžky za jízdy.
- Nenaskakujte na koloběžku za jízdy.
- S koloběžkou se nepokoušejte o kaskadérské kousky ani triky.
- Nepoužívejte koloběžku mimo místa k tomu určená.
- Nepřekračujte maximální nosnost koloběžky.
- Vyhněte se jízdě v blízkosti nebezpečných látek a hořlavých látek.
- V ideálních podmínkách a při plně nabití baterii může koloběžka ujet vzdálenost až 40 km.
- **Faktory, které ovlivňují maximální dojezd koloběžky: terén, hmotnost jezdce, okolní teplota, povětrnostní podmínky a styl jízdy.**

12. DALŠÍ INFORMACE

1) Pro domácnosti: Uvedený symbol  na výrobku nebo v průvodní dokumentaci znamená, že použité elektrické nebo elektronické výrobky nesmí být likvidovány společně s komunálním odpadem. Za účelem správné likvidace výrobku jej odevzdejte na určených sběrných místech, kde budou přijata zdarma. Správnou likvidaci tohoto produktu pomůžete zachovat cenné přírodní zdroje a napomáháte prevenci potenciálních negativních dopadů na životní prostředí a lidské zdraví, což by mohly být důsledky nesprávné likvidace odpadů. Další podrobnosti si vyžádejte od místního úřadu nebo nejbližšího sběrného místa. Při nesprávné likvidaci tohoto druhu odpadu mohou být v souladu s národními předpisy uděleny pokuty. Informace pro uživatele k likvidaci elektrických a elektronických zařízení (firemní a podnikové použití): Pro správnou likvidaci elektrických a elektronických zařízení si vyžádejte podrobné informace u Vašeho prodejce nebo dodavatele. Informace pro uživatele k likvidaci elektrických a elektronických zařízení v ostatních zemích mimo Evropskou unii: Výše uvedený symbol (přeshkrtnutý koš) je platný pouze v zemích Evropské unie. Pro správnou likvidaci elektrických a elek-

tronických zařízení si vyžádejte podrobné informace u Vašich úřadů nebo prodejce zařízení. Vše vyjadřuje symbol přeškrtnutého kontejneru na výrobku, obalu nebo tištěných materiálech.

2) Záruční opravy zařízení uplatňujte u svého prodejce. V případě technických problémů a dotazů kontaktujte svého prodejce, který Vás bude informovat o dalším postupu. Dodržujte pravidla pro práci s elektrickými zařízeními. Uživatel není oprávněn rozebírat zařízení ani vyměňovat žádnou jeho součást. Při otevření nebo odstranění krytů hrozí riziko úrazu elektrickým proudem. Při nesprávném sestavení zařízení a jeho opětovném zapojení se rovněž vystavujete riziku úrazu elektrickým proudem.

Záruční lhůta je na produkty 24 měsíců, pokud není stanovena jinak. Záruka se nevztahuje na poškození způsobené nestandardním používáním, mechanickým poškozením, vystavením agresivním podmínkám, zacházením v rozporu s manuálem a běžným opotřebením. Záruční doba na baterii je 24 měsíců, na její kapacitu 6 měsíců.

Výrobce, dovozce ani distributor nenesou žádnou odpovědnost za jakékoli škody způsobené montáží nebo nesprávným užíváním produktu.

Prohlášení o shodě

Společnost elem6 s.r.o. tímto prohlašuje, že všechna zařízení LAMAX jsou ve shodě se základními požadavky a dalšími příslušnými ustanoveními směrnice **2014/53/EU, 2014/30/EU, 2014/35/EU a 2006/42/EC**. Produkty jsou určeny pro prodej bez omezení v Německu, České republice, Slovensku, Polsku, Maďarsku a v dalších členských zemích EU. Záruční lhůta je na produkty 24 měsíců, pokud není stanovena jinak. Záruční doba na baterii je 24 měsíců, na její kapacitu 6 měsíců. Prohlášení o shodě lze stáhnout z webu www.lamax-electronics.com/support/doc.

Kmitočtové pásmo, v němž rádiové zařízení pracuje: 2.4 GHz

Tiskové chyby a změny v manuálu jsou vyhrazeny.

