

Robotický vysavač **360 S5** Uživatelská příručka

Vážení zákazníci,

děkujeme vám, že jste si vybrali robotický vysavač s umělou inteligencí 360! Přečtěte si prosím pečlivě celý návod k obsluze předtím, než začnete svůj robotický vysavač používat, a uchovejte si návod k obsluze pro potřebu budoucího použití. Víme, že si tento vysavač zamilujete! 360 je vysoce inteligentní robotický vysavač, určený k úklidu, který používá vysoce přesný radar a řadu dalších senzorů, které ve vzájemné spolupráci pomocí navigačních algoritmů vytvoří a sledují sofistikované, přesné mapy a plány. Úklid, vysávání a vytírání, vše v jednom, kdy je konečným výsledkem pravidelné, účinné a kompletní uklizení vnitřního prostoru, které může probíhat bez potřeby lidského zásahu.

Popis výrobku

Hlavní jednotka (robot)

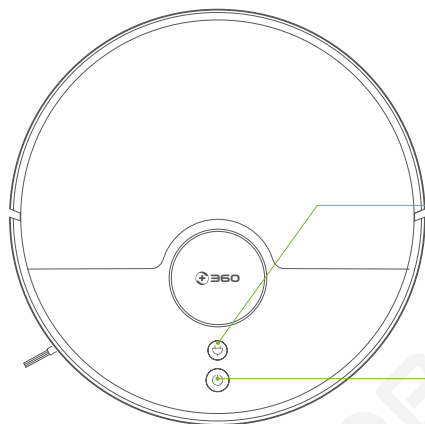

Dokování / lokální úklid

- Stiskněte k dokování/dočasnému zastavení
- Pro zahájení lokálního úklidu stiskněte a podržte



Úklid/zapnutí anebo vypnutí napájení

- Stiskněte ke spuštění/zastavení dočasnému úklidu
- Pro vypnutí/zapnutí stiskněte a držte po dobu 3 sekund
- Při neobvyklém stavu stiskněte a držte po dobu 15 sekund, čímž vynutíte vypnutí robotického vysavače

Poznámka:

Při úklidu nebo dokování stiskněte jakékoliv tlačítko k dočasnému zastavení právě probíhajícího úkolu.

Pro nastavení (resetování) wi-fi stiskněte obě tlačítka a podržte je po dobu 3 sekund.

Hlavní jednotka (robot)

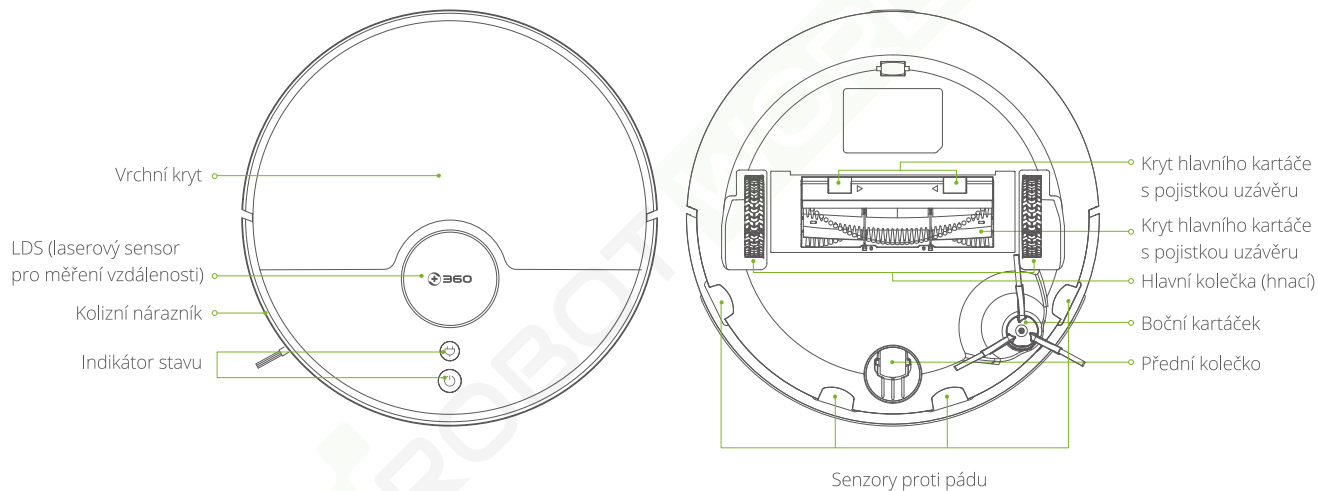

Hlavní jednotka (robot)

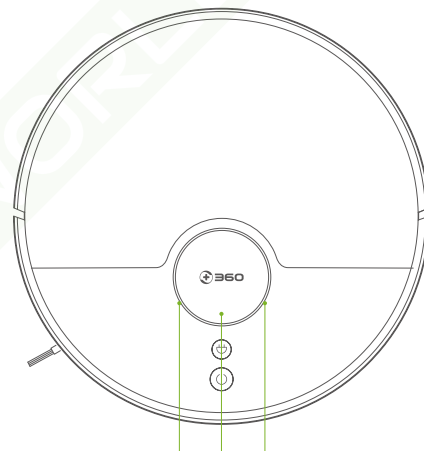
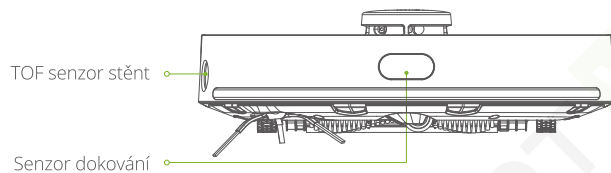

Sběrný koš

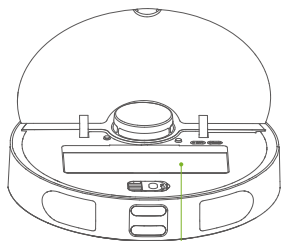

Sběrný koš



Držák sběrného koše + HEPA filtr

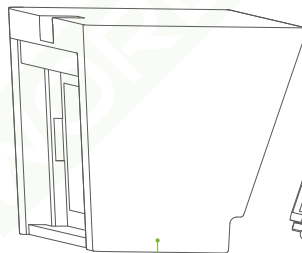

Držák sběrného koše

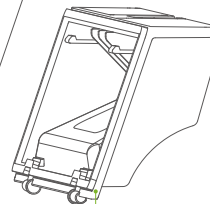

Kryt sběrného koše

Nabíjecí základna

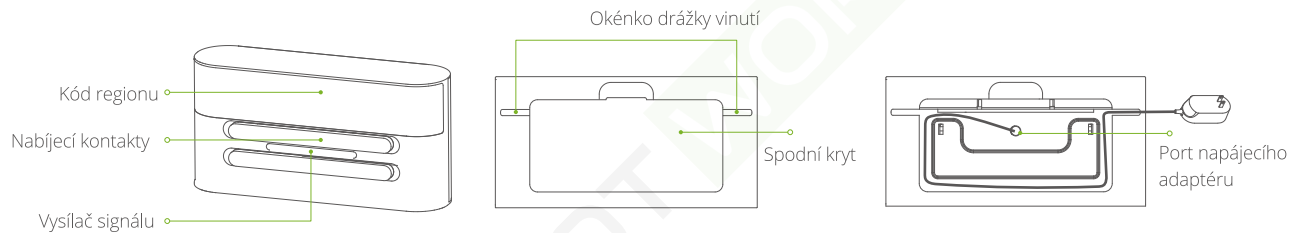

Obsah balení

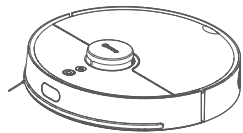

Hlavní jednotka*1

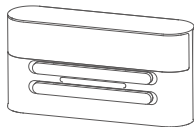

Nabíjecí základna*1



Napájecí adaptér*1

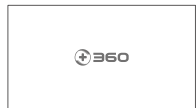

Návod*1

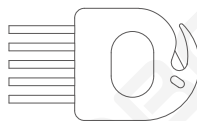

Prachový kartáček*1



Univerzální síťové nástavce

Pokyny k instalaci

1) Připojte napájecí kabel. Nadbytečnou délku kabelu ponechejte zvinutou uvnitř.

Poznámka: Robotický vysavač může neúmyslně zavadit za nadbytečný kabel na podlaze, a může tak dojít k přerušení napájení nabíjecí základny.

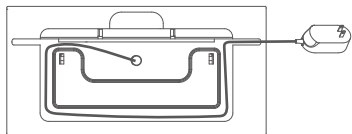

3) Abyste zajistili, že robotický vysavač bude uklízet a bude se připojovat k nabíjecí základně správně, nepřesunujte prosím nabíjecí základnu příliš často. Pokud změníte polohu nabíjecí základny, může dojít k selhání polohového systému robotického vysavače. Jakmile robotický vysavač opět zahájí úklid, bude muset znovu vytvořit a zapamatovat si mapu nanovo.

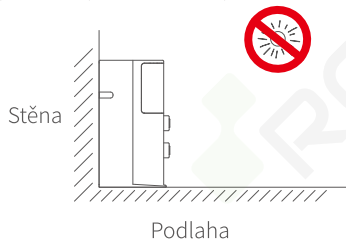

2) Umístěte nabíjecí základnu na rovnou podlahu a připojte napájecí adaptér.

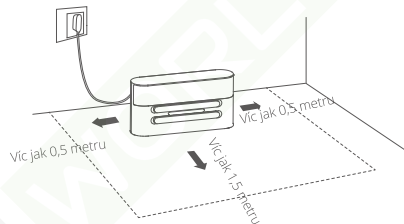

Poznámka: Zkontrolujte prosím, zde je na každé straně nabíjecí základny prostor nejméně 0,5 metru a nejméně 1,5 metru prostoru před ní.

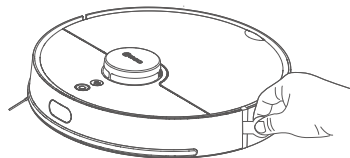

4) Před použitím vysavače zkontrolujte, zda jste odstranili ochranný pásek na nárazníku.



5) Zapnutí a nabíjení

Metoda 1: Pro zapnutí stiskněte a přidržte tlačítko . Vyčkejte, dokud se nerozsvítí kruhový indikátor, a poté umístěte robota do vzdálenosti jednoho metru od nabíjecí základny. Poglepejte tlačítko , čímž dáte zařízení pokyn, aby automaticky vyhledalo a spárovalo se s nabíjecí základnou.

Metoda 2: Umístěte robotický vysavač do nabíjecí základny a vyrovnejte jej správně na nabíjecí kontakty. Jakmile bude navázáno spojení, zhasne světlo indikátoru napájení na nabíjecí základně. Zařízení se automaticky zapne a začne se standardně nabíjet. Poté, co se zařízení zapne, jej můžete používat obvyklým způsobem.

Poznámka: Pokud je baterie příliš slabá, zařízení se nespustí. Umístěte prosím hlavní jednotku do nabíjecí základny a zařízení se automaticky spustí. K zajištění správného provozu byste měli zařízení nabít alespoň na 30%.

Nabíjecí základna

Robotický vysavač

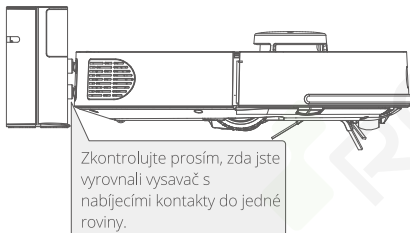

Stažení aplikace do mobilního telefonu

Metoda 1: Naskenujte níže uvedený QR kód vaším telefonem a stáhněte aplikaci.



Metoda 2: V obchodě Google Play anebo Apple store vyhledejte „360 Smart“. Postupujte podle pokynů, uvedených v aplikaci, a nakonfigurujte robotický vysavač do vaší sítě.

Poznámka: Pokud se váš telefon nemůže k robotickému vysavači připojit, dohleďte v návodě „Nastavení (resetování) wi-fi“, kde naleznete seznam možných řešení daného problému.

Návod k obsluze

Úklid/dočasné zastavení

Metoda 1: Po zapnutí napájení stiskněte na robotickém vysavači tlačítko , čímž zahájíte úklid (pokud chcete úklid dočasně zastavit, stiskněte jakékoli tlačítko).

Metoda 2: V aplikaci poklepejte na tlačítko úklidu, čímž úklid zahájíte (pokud chcete aktuální úkol přerušit, poklepejte na tlačítko dočasného zastavení).

Poznámka:

- Robotický vysavač není možné použít k úklidu kapalin.
- Pokud stav nabití baterie klesne pod 20%, vrátí se robotický vysavač automaticky do nabíjecí základny k dobítí. Jakmile stav nabití baterie dosáhne 80%, vrátí se robotický vysavač k úklidu.
- Před zahájením úklidu odstraňte prosím z podlahy všechny kabely (včetně napájecího kabelu nabíjecí základny), protože by se mohly do robotického vysavače zamotat s případným následkem přerušení napájení anebo vznikem škody.

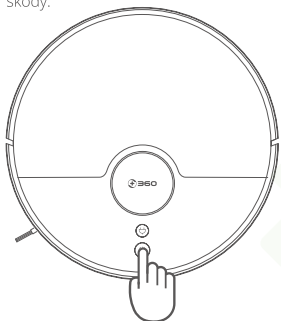

Metoda 1



Metoda 2

Způsob úklidu

Při zahájení úklidu si robotický vysavač naskenuje a vytvoří mapy, a pak inteligentně identifikuje pracovní zóny. V těchto zónách budou trasy úklidu naplánovány nejdříve podél stěn a poté bude prostor vyplněn sérií průjezdů ve tvaru cik-cak. Úklid každé plochy bude probíhat krok za krokem, s vysokou účinností a plným pokrytím. Jakmile bude úklid dokončen, vrátí se robotický vysavač automaticky do nabíjecí základny.

Poznámka: Prosím snažte se nepřehánět robotický vysavač příliš často. Pokud robotický vysavač přenést musíte, snažte se jej umístit co nejbližší místu, ze kterého jste jej vzali. Jakmile bude robotický vysavač pokračovat v úklidu, pokusí se určit svoji aktuální polohu, a pokud bude úspěšný, vrátí se zpět k úklidu podle původního plánu. Pokud robotický vysavač nebude schopen svoji aktuální polohu určit, bude muset ukončit aktuální úkol a vytvořit novou mapu. V takovém případě se nemusí úspěšně vrátit do nabíjecí základny.



Ztráta informací o mapě/zóně

Případ 1: Pokud má robotický vysavač uklidit novou zónu, může být nutné vytvořit novou mapu k navigaci v uvedené oblasti.

Případ 2: Výrazné změny uklízeného prostoru mohou způsobit selhání rozpoznání prostoru, a mohou spustit vytváření nové mapy. Opětovné vytváření nové mapy bude mít za následek ztrátu všech nastavení spojených s původní mapou (včetně nastavení zakázaných zón).

Nabíjení

Automatický režim: Jakmile bude úklid dokončen, vrátí se robotický vysavač automaticky do nabíjecí základny.

Manuální režim: S robotickým vysavačem v režimu dočasně zastavení spustí stisk "⊕" dokování. Ke spuštění dokování je také možné použít aplikaci. Při nabíjení robotického vysavače bliká kruhový indikátor.

Poznámka: V případě, že robotický vysavač nenajde nabíjecí základnu, vrátí se do své výchozí pozice. V takovém případě bude nutné, abyste vrátili robotický vysavač do nabíjecí základny manuálně.

Vlastní zóna

1) Úklid vlastní zóny

Uživatelé mohou definovat velikost anebo umístění zóny, kterou si přejí uklidit. Při využití této možnosti bude robotický vysavač vědět, že by měl uklízet pouze vymezenou oblast, a NEBUDE uklízet mimo zadanou zónu.

Dále můžete nastavit počet čistících průjezdů přes stanovenou zónu.

Standardně jsou nastaveny 2 průjezdy, ale pro méně intenzivní úklid je také možné nastavit 1 čistící průjezd.

"2) Nastavení zakázaných oblastí

Dále můžete nastavit zakázanou oblast, do které robotický vysavač nevstoupí. Tuto oblast také můžete nastavit jako trvale zakázanou, což vám umožní zablokovat pokoj nebo prostor, do kterého si nepřejete, aby robotický vysavač vstupoval (viz grafické znázornění níže)."

- Robotický vysavač může neúmyslně vstoupit do zakázané oblasti v případě, že dojde k jeho zmatení (např. vysavač přemístíte), má vadný senzor, anebo se setká s jiným problémem, který způsobí ztrátu přehledu o jeho pozici.
- Trvale zakázaná oblast může být také zrušena v důsledku přemístění robotického vysavače anebo nabíjecí základny anebo překážek, jako je nábytek v prostoru. Z tohoto důvodu se prosím nepokoušejte v průběhu úklidu tyto předměty přesunovat.
- Opětovné vytvoření map bude mít za následek ztrátu nastavení trvale zakázaných oblastí.



Režim lokálního úklidu

Tento režim je určen k úklidu přesně vytýčené, vymezené plochy, která vyžaduje pečlivější úklid. Jakmile uživatel takový bod na mapě určí, robotický vysavač se k definovanému bodu přiblíží a vyčistí plochu o rozměru 2x2 m okolo něj. Nastavení výchozího bodu této operace na mapě snadno provedete přetažením anebo klepnutím. Počet úklidových průjezdů, které má robotický vysavač provést po této ploše, je možné nastavit buď na dva (standardně) nebo na jeden.

Režim přibližného lokálního úklidu

Pokud je robotický vysavač v režimu offline, anebo pokud s sebou nemáte mobilní telefon, i přesto mu můžete dát pokyn k lokálnímu úklidu. Přeneste robotický vysavač na požadované místo, poté stiskněte a podržte tlačítko dokování po dobu tří sekund. Robotický vysavač uklidí prostor o rozměru 2x2 m okolo výchozí pozice.

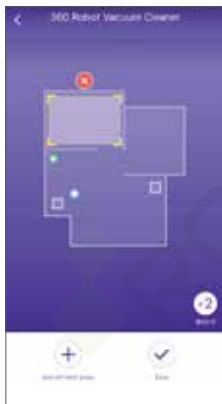

Plánování úklidu

K naplánování doby úklidu použijte aplikaci v telefonu. Robotický vysavač automaticky zahájí úklid v naplánovanou dobu a vrátí se do nabíjecí základny ve chvíli, kdy úklid dokončí.

Nastavení (resetování) Wi-Fi

Pokud změníte nastavení routeru nebo heslo, nebo pokud se vyskytnou jiné problémy, které zabrání připojení robotického vysavače k vaší síti, budete muset opětovně nastavit (resetovat) Wi-Fi připojení. Současně stiskněte a podržte tlačítka "⏻" a "⏮" dokud nezazní hlasová zpráva „Wi-Fi has been reset“ („Wi-Fi byla resetována“). Indikátor osvětlení Wi-Fi bude blikat fialově, což bude znamenat, že Wi-Fi byla úspěšně opětovně nastavena (resetována).

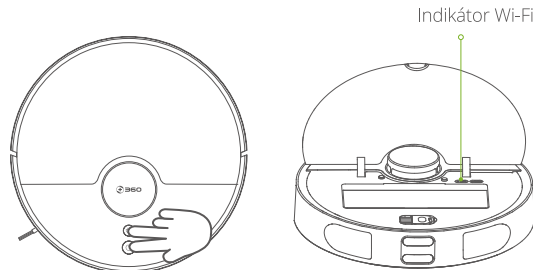

Režim Nerušit - „Do-Not-Disturb“

V režimu Nerušit („Do-Not-Disturb“) nebude robotický vysavač automaticky ani uklízet, ani přehrávat hlasové zprávy. Režim Nerušit („Do-Not-Disturb“) bude automaticky nastaven při prvním připojení robotického vysavače k vašemu routeru. Doba, po kterou bude robotický vysavač v tomto režimu je automaticky nastavena od 22:00 do 08:00 hodin. K vypnutí režimu Nerušit („Do-Not-Disturb“) anebo ke změně časové lhůty můžete použít aplikaci.

Režim úklidu

Pomocí aplikace v telefonu můžete vybrat tichý, automatický a extra účinný režim. Standardně je nastaven automatický režim.



Běžná údržba

Sběrný koš & filtr

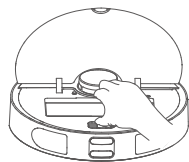

Krok 1



Krok 2



Krok 3

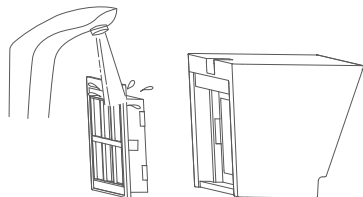

Krok 4



Krok 5

Krok 1: Otevřete horní kryt a vyjměte sběrný koš

Krok 2: Sběrný koš uvolněte a vyprázdněte. Abyste zamezili vysypání prachu, držte horní kryt sběrného koše čelem nahoru, horní kryt přidržíte pravou rukou a průhledný sběrný koš levou rukou. Abyste zamezili ucpání filtru, při vyprazdňování sběrného koše na něj pokleptejte. (Čištění doporučujeme nejméně jedenkrát týdně).

Krok 3: k zajištění kvality úklidu doporučujeme výměnu filtrů každých šest až dvanáct měsíců. Při úklidu vyjměte součásti filtru: síťový filtr, filtr na hrubé nečistoty, vysoce účinný omývatelný HEPA filtr.

Krok 4: Jedenkrát za měsíc opláchněte sběrný koš a třívrstvé filtry. (Nedoporučujeme častější frekvenci).

Krok 5: Abyste zajistili životnost robotického vysavače, po opláchnutí zkontrolujte, zda jsou sběrný koš a filtry řádně vysušené, než je vrátíte zpět na své místo.

Poznámka:

- Opláchněte prosím čistou vodou a nepoužívejte čisticí prostředky. K čištění filtru prosím nepoužívejte ani kartáč ani prsty.
- Do zařízení nevkládejte neúplný sběrný koš, při úklidu by mohlo dojít k zablokování vzduchovodu anebo k jeho poškození.

Hlavní kartáč (doporučujeme vyčistit jedenkrát za týden)

1) Přetočte robotický vysavač spodní částí vzhůru. Stisknutím kolíků otevřete kryt hlavního kartáče a poté hlavní kartáč vyjměte.

2) K odstřížení vlasů, které se mohly na hlavní kartáč namotat, použijte přibalený prořezávací nástroj.

3) Ložiska na obou stranách hlavního kartáče můžete odmontovat, abyste si usnadnili odstranění vlasů, které se mohly zachytit v mezerách na koncích.

Poznámka: K zajištění účinnosti úklidu doporučujeme měnit hlavní kartáč každých šest až dvanáct měsíců.

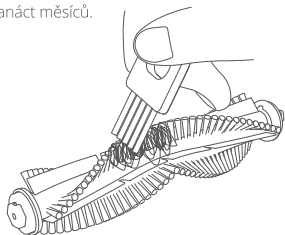

Ložisko hlavního kartáče



Boční kartáček (doporučujeme čistit jedenkrát za měsíc)

1) Přetočte robotický vysavač spodní částí vzhůru. Uvolněte šrouby, držící boční kartáček na místě, a vyjměte je. Z kartáčů odstraňte namotané vlasy a nečistoty, poté vraťte šrouby zpět a utáhněte je.

2) Vlasy, namotané na boční kartáček, také můžete odstranit nožem, které je k tomu účelu přibalen.

Poznámka: K zajištění účinnosti úklidu doporučujeme měnit boční kartáček každých tři až šest měsíců.

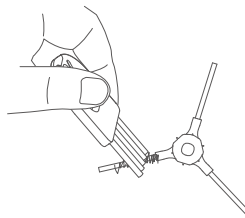
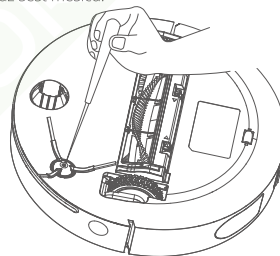

Senzory

Měkkou, suchou tkaninou otřete následující senzory robotického vysavače:

- 1) Senzor stěny na pravé straně robotického vysavače
- 2) Čtyři senzory proti pádu na spodní straně robotického vysavače
- 3) Infračervený protikolizní senzor na přední straně robotického vysavače

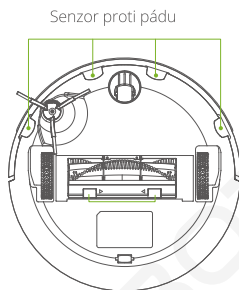
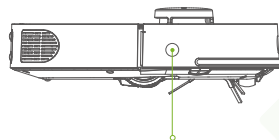
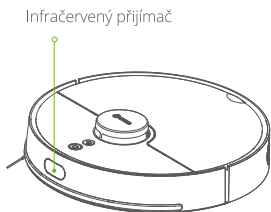

přední kolečko (doporučujeme čistit jedenkrát za měsíc)

Přetočte robotický vysavač spodní částí vzhůru. Vytáhněte přední kolečko, vyčistěte těleso kolečka a osu, odstraňte nečistoty a vlasy. Vraťte přední kolečko na místo tím způsobem, že jej pevně přitisknete zpět na své místo.

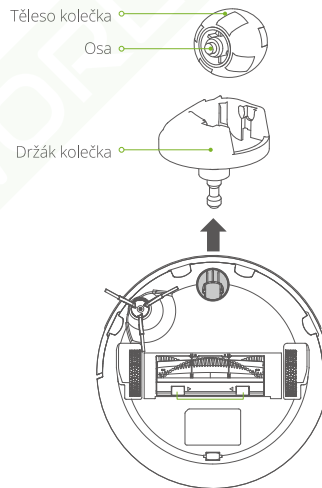

Nabíjecí podložky

Jedenkrát za měsíc vyčistěte nabíjecí podložky nabíjecí základny a robotického vysavače (jak je uvedeno v grafickém záznamu) tak, že je otřete suchým hadříkem. Při čištění odpojte robotický vysavač od přívodu energie.

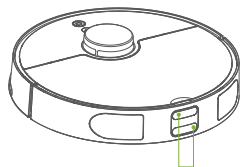

Nabíjecí podložky

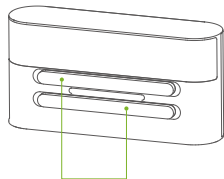

Nabíjecí podložky

Baterie

Robotický vysavač má zabudovanou sestavu vysoce účinných dobíjitelných lithiových baterií. Abyste zachovali výkonnost baterie, vždy prosím zajistěte dobíjení robotického vysavače pro každodenní použití.

Pokud robotický vysavač nebudete po delší dobu používat, před uskladněním jej prosím vypněte. Robotický vysavač byste měli plně dobít nejméně jedenkrát za tři měsíce, abyste předešli poškození baterie.

Aktualizace firmwaru

Firmware můžete aktualizovat pomocí aplikace v telefonu. Po zjištění nového firmwaru pokračujte k návodě pro její dokončení. Před spuštěním aktualizace firmwaru zkontrolujte, zda je stav energie nejméně 50%. Při aktualizaci doporučujeme umístit robotický vysavač do nabíjecí základny.

Opětovné nastavení systému (reset)

Vyjměte sběrný koš a otevřete pryžový kryt, který se nachází na boční straně vzdáleně od radaru. V blízkosti USB portu najdete malý otvor. Pomocí špendlíku anebo kancelářské svorky stiskněte tlačítko uvnitř otvoru, čímž systém resetujete. Po resetování bude aktuální mapa ztracena, ale harmonogramy, Wi-Fi a personalizovaná nastavení budou zachována.

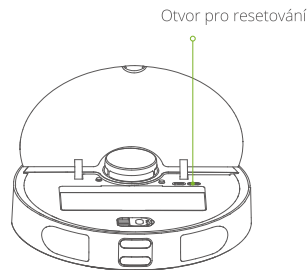

Specifikace

Robotický vysavač	
Jméno	Parametry
Rozměry	350*350*100mm
Hmotnost výrobk	3.5kg
Kapacita baterie	minimálně: 2500mAh, 36Wh Standard: 2600mAh, 37.44Wh
Jmenovité napětí	14.4V
Jmenovitý výkon	30W

Nabíjecí základna	
Jméno	Parametry
Rozměry	255*130*67mm
Jmenovitý příkon	22.8W
Jmenovitý výkon	22.8W

Často kladené dotazy (FAQ)

Typ dotazu	Příčiny a řešení
Nejde spustit	1) Pokud je stav baterie nízký, umístěte prosím robotický vysavač do nabíjecí základny a vyrovnejte jej do roviny s nabíjecími kontakty. Jakmile bude stav nabití dostatečný, robotický vysavač se automaticky zapne. (Může to chvíli trvat v případě, že byl robotický vysavač zcela vybitý.) 2) Okolní teplota je příliš nízká nebo příliš vysoká (pod 0 C/32 °F nebo nad 50 C/120 °F). Používejte prosím tento výrobek v teplotním rozsahu od 0 C/32 °F do 40 C/104 °F.
Nejde nabít	1) Vyjměte prosím robotický vysavač z nabíjecí základny a zkontrolujte, zda svítí indikátor základny. Zkontrolujte, zda je nabíjecí základna správně připojena. 2) V případě špatného kontaktu prosím vyčistěte elektrické plošky na nabíjecí základně a nabíjecí kontakty na robotickém vysavači. Zkontrolujte, zda boční kartáčky neblokují nabíjecí kontakty.
návrat do nabíjecí základny není možný	1) Příliš mnoho překážek v blízkosti nabíjecí základny. Umístěte prosím nabíjecí základnu do otevřeného prostoru. 2) Robotický vysavač je příliš daleko od nabíjecí základny. Umístěte prosím robotický vysavač blíže k nabíjecí základně.
Neobvyklé chování	Vypnutí a opětovné spuštění robotického vysavače
Neobvyklý hluk při úklidu	1) Příliš mnoho překážek v blízkosti nabíjecí základny. Umístěte prosím nabíjecí základnu do otevřeného prostoru. 2) Robotický vysavač je příliš daleko od nabíjecí základny. Umístěte prosím robotický vysavač blíže k nabíjecí základně.
Kvalita úklidu se zhoršuje anebo z robotického vysavače uniká prach	1) Sběrný koš je plný, prosím vyprázdněte jej a vyčistěte. 2) Filtř je ucpaný, prosím vyčistěte jej anebo jej vyměňte. 3) Do hlavního kartáče se něco zamotalo. Prosím zkontrolujte jej" robotický vysavač blíže k nabíjecí základně.
Připojení k Wi-Fi se nezdařilo	1) Wi-Fi signál je slabý. Prosím zkontrolujte, zda je robotický vysavač v oblasti s dobrým Wi-Fi pokrytím. 2) Wi-Fi připojení je neobvyklé. Opětovně nastavte (resetujte) Wi-Fi a stáhněte si do telefonu nejnovější aplikaci a pokuste se znovu připojit. 3) Nesprávně zadané heslo 4) Router je ve vlnovém pásmu 5 GHz. Tento robotický vysavač však podporuje pouze vlnové pásmo 2,4 GHz.
Naplánovaný režim úklidu nefunguje	Slabá baterie. Naplánovaný úklid lze spustit pouze v případě, pokud je baterie nabita alespoň ze 30%.
Spotřebovává robotický vysavač energii, když se nabíjí?	Při nabíjení spotřebovává vysavač velmi málo energie, což pomáhá udržovat baterii v nejlepší stavu.
Potřeboval robotický vysavač po posledních třech použitíh 16 hodin k nabití?	Jelikož lithiové baterie nemají žádnou paměť, můžete je použít okamžitě po jejich plném nabití.

Důležité upozornění o použití

Omezení použití

- Pouze pro použití ve vnitřních prostorech. Tento robotický vysavač nepoužívejte ve venkovním prostředí (např. na otevřeném balkoně), na povrchu jiném než je podlaha (jako je pohovka), anebo v obchodních a průmyslových prostředích.
- Nepoužívejte robotický vysavač v prostředí (např. schody, otevřený balkon anebo vršek nábytku), ve kterém by mohl spadnout.
- **Nepoužívejte robotický vysavač v případě, že okolní teplota bude vyšší než 40 °C anebo nižší než 0 °C, anebo v případě, že se na podlaze budou nacházet kapalné nebo viskózní materiály.**
- Před použitím robotického vysavače prosím odstraňte ze země všechny kabely nebo dráty tak, aby se nemohly do vysavače zamotat.
- Odstraňte prosím z podlahy překážky (např. váza, plastová taška atd.), abyste předešli zablokování robotického vysavače. Prosím pamatujte na křehké předměty na podlaze anebo na nábytku, které by mohly být poškozeny v důsledku menší kolize s běžícím vysavačem.
- Nedovolte osobám (včetně dětí) s fyzickými, duševními nebo kognitivními omezeními tento výrobek používat nebo provozovat.
- Robotický vysavač neslouží jako hračka. Uchovávejte prosím děti a domácí zvířata mimo dosah běžícího vysavače v co největší možné míře.
- Nenechávejte prosím pomůcky na čištění kartáče v dosahu dětí.
- Nenechávejte prosím žádné předměty (včetně dětí anebo domácích zvířat) na robotickém vysavači.
- Nestrkejte části těl lidí ani domácích zvířat (ruce, prsty, ocasy atd.) do otvoru sání puštěného vysavače.
- Nepoužívejte prosím robotický vysavač k úklidu hořících předmětů (jako jsou hořící nedopalky cigaret).
- Nepoužívejte prosím robotický vysavač k úklidu koberců s dlouhým vlasem. (Některé koberce v tmavých odstínech nemusí být řádně uklizeny).
- Nedovolte prosím robotickému vysavači nasát těžké nebo ostré předměty (jako je stavební odpad, sklo, špendlíky atd.).
- Nezvedejte ani nepřenášejte prosím robotický vysavač tak, že jej budete držet za kryt laserového senzoru pro měření vzdálenosti, za kryt hlavního těla anebo za montážní nárazník jako za madlo.
- Robotický vysavač a nabíječ základnu čistěte pouze ve vypnutém stavu.
- Na žádném místě neotírejte robota ani základnu mokrou tkaninou anebo kapalinou.
- Při používání výrobku prosím dodržujte všechny uvedené pokyny. Za poškození nebo zranění, ke kterým dojde v důsledku nesprávného použití, ponese odpovědnost uživatel.

Baterie a nabíjení

- Nepoužívejte prosím baterie, nabíječku ani nabíjecí základnu od jiných výrobců.
- Prosím nerozebírejte, neopravujte ani neupravujte baterii nebo nabíjecí základnu.
- Neumísťujte prosím nabíjecí základnu do blízkosti zdroje tepla (např. teplovzdušného ventilátoru).
- Neotírejte prosím nabíjecí kontakty mokrou tkaninou anebo mokřýma rukama.
- Neodhazujte prosím baterie do odpadků. Baterie musí být odborně recyklovány.
- Pokud bude napájecí kabel poškozený anebo zlomený, okamžitě jej přestaňte používat a kupte jeho oficiální náhradu.
- Pokud potřebujete robotický vysavač přemístit, nejdříve prosím zkontrolujte, zda je odpojen od přívodu energie. Doporučujeme skladovat robotický vysavač v jeho původním obalu.
- Pokud robotický vysavač nebudete po delší dobu používat, plně jej nabijte, odpojte dokovací stanici a vysavač uložte na suchém a chladném místě. Robotický vysavač byste měli plně dobít nejméně jedenkrát za tři měsíce, abyste předešli poškození baterie úplným vybitím (což zhoršuje její výkon).

Informace o bezpečnosti laseru

- Tento laserový senzor splňuje požadavky třídy 1 normy o laserových zařízeních IEC60825 a nevyvolává nebezpečné záření.
- Standard: GB 4706.1-2005, GB 4706.7-2014, GB 4343.1-2009, GB 17625.1-2012i

Tabulka závad provozu výrobku robotického vysavače 360

Název	Závada provozu
Robotický vysavač	Selhání funkcí uvedených v příručce Nelze spustit Hlavní kartáč, boční kartáček, ventilátor sání nebo hnací kolečko nepracují správně
Napájecí adaptér	Napájení nabíjecí základny není možné
Nabíjecí základna	Napájení robotického vysavače není možné

Odstranění závad

Závada hlasových pokynů	Problémy a řešení
Chyba 0: Uh-oh! Zdá se, že chybí sběrný koš	Příčina: Uklízím, i když byl sběrný koš odebrán
Chyba 1: Uh-oh! Zdá se, že je blokováno laserové radar.	Příčina: Laserový radar je krytý anebo je umístěn v otevřeném prostoru (bez překážek v oblasti 6 x 6 čtverečních metrů)
Chyba 2: Abych se mohl spustit, potřebuji se přemístit do nové pozice.	Příčina: Robotický vysavač byl zvednut anebo volně visí nad otevřeným prostorem.
Chyba 3: Vyčistěte prosím spodní senzory proti pádu.	Příčina: Senzor proti pádu je zablokovaný anebo je umístěn příliš vysoko
Chyba 4: Prosím vyčistěte přední antikolizní senzory	Příčina: Senzor detekce stěn je znečištěný anebo zablokovaný
Chyba 5: Prosím vyčistěte senzor stěn na pravé straně.	Příčina: Senzor stěn je znečištěný anebo zablokovaný
Chyba 6: Něco je na horní straně krytu laserového radaru.	Příčina: Něco se nachází na horní straně krytu laserového radaru.
Chyba 7: Uh-oh! Zdá se, že je senzor rohů a stěn zaseknutý.	Příčina: Senzor uklízení podél rohů a stěn anebo antikolizní senzor je zablokovaný.
Chyba 8: Vyčistěte prosím sběrný koš a filtr, poté zkontrolujte, zda jsou umístěny na správných místech.	Příčina: Sběrný koš je plný anebo je třeba vyměnit filtr.
Chyba 9: Vyčistěte prosím sběrný koš a povrch filtru	Příčina: Poté, co uživatel obdrží hlášení o chybě 8, vyjme sběrný koš a spustí se hlášení o chybě 9
Chyba 10: Uvízl jsem! Prosím pomozte!	Příčina: Robotický vysavač uvízl!
Chyba 11: Jsem nakřivo! Prosím narovnejte mě!	Příčina: Robotický vysavač je nakloněný
Chyba 12: Uh-oh! Zdá se, že je hnací kolečko zaseknuté. Prosím pomozte mi!	Příčina: Hlavní kolečko (hnací kolečko) je zaseknuté anebo je na něm něco namotané.
Chyba 13: Uh-oh! Zdá se, že je hlavní kartáč zaseknutý. Prosím pomozte mi!	Příčina: Hlavní kartáč je zaseknutý anebo je na něm něco namotané.
Chyba 14: Uh-oh! Zdá se, že je boční kartáček zaseknutý. Prosím pomozte mi!	Příčina: Boční kartáček je zaseknutý anebo je na něm něco namotané
Chyba 15: Hej, kde je nabíjecí základna?	Příčina: Při pokusu o zadokování není možné nalézt nabíjecí základnu anebo nabíjecí základna není zapojená.
Chyba 16: Závada! Prosím opětovně spusťte!	Příčina: Neznámá závada. Doporučeno opětovně spuštění.
Chyba 17: Něco je špatně. Potřebuji odstavit a udělat si přestávku.	Příčina: Došlo k závadě, robotický vysavač vyžaduje odstavění anebo dobítí. Uživatel je informován, a robotický vysavač se automaticky odstaví nebo dobije.
Chyba 18: Potřebuji nabít!	Příčina: Stav baterie je extrémně nízký (méně než 10%) a vysavač není v nabíjecí základně, ale stále je spuštěn v úklidovém režimu.
Chyba 19: Nemůžete mě vypnout v nabíjecí základně.	Příčina: Pokoušíte se o vypnutí ve chvíli, kdy se robotický vysavač nabíjí v nabíjecí základně.

2) Popis nebezpečných materiálů

Škodlivé nebo toxické látky	Názvy příslušenství					
	Plastový obal	PCB	Napájecí kabel	Baterie	Kovové části	Napájecí adaptér
Olovo (Pb)	○	×	×	×	○	×
Rtuť (Hg)	○	○	○	○	○	○
Kadmium (Cd)	○	○	○	○	○	○
Šestimocný chrom (Cr(VI))	○	○	○	○	○	○
Polybromované bifenyly (PBB)	○	○	○	○	○	○
Polybromované difenylethery (PBDE)	○	○	○	○	○	○

Doba ochrany prostředí (EPP): PCB (základní deska) 10 let, napájecí kabel 10 let, baterie 5 let. (Zkratka „EPP“ znamená bezpečnou dobu, po kterou nedojde k úniku nebezpečných látek v případě, že budou používány dle pokynů.)
O: Nebezpečné látky ve všech součástech jsou na hranicích pod hodnotou, stanovenou standardem SJ/T11363-2006.
X: Nejméně jedna součást obsahuje nebezpečné látky nad stanovenou hranicí standardu SJ/T11363-2006



Poznámka: Malá část elektronických součástí pro zvláštní účely je v tabulce označeno písmenem „X“ (jako jsou vysokonapěťové rezistory, keramické rezistory, diody). Množství olova v nich může překročit hodnotu 0,1% v důsledku kritéria vysokého výkonu. Jelikož jsou jádra různých šroubů a datového kabelu vyrobena z vysoce kvalitní slitiny, může hodnota olova v těchto součástech také překročit hodnotu 0,1% Ve všech případech je dodržena podmínka výjimky ze směrnice EU RoHS, a v současné době není možné použít jiné technologie nebo součásti.

Poprodejní servis

Omezená záruka

Záruční doba robotického vysavače a příslušenství jsou 2 roky. Pro podrobné informace prosím kontaktujte vašeho místního autorizovaného prodejce. [Nahrazuje nařízení o záruční době]

Obsah záruky

Název	Obsah záruky	Omezená záruka
Hlavní jednotka	Robotický vysavač (obsahuje zabudovanou lithiovou baterii)	2 roky
Příslušenství	Napájecí adaptér; dokovací stanice	2 roky
Spotřební příslušenství	Hlavní kartáč, boční kartáček, kryt hlavního kartáče, filtry, pomůcky na čištění kartáčů, vytírací hadřík, sběrný koš	/

Poznámka: Spotřební příslušenství se používáním opotřebovává a na opotřebování se záruka nevztahuje.

Následující podmínky anulují záruku:

1. Neoprávněné opravy, nesprávné použití, poškození, zanedbání, nehody, úpravy, nesprávné použití příslušenství nepatřícího k výrobku atd. nebo odtržení/úprava nálepek nebo štítků proti paděláním.
2. Záruční doba uplynula.
3. Škoda způsobená silnými nárazy anebo jinými velkými silami
4. Uvedená závada provozu není v seznamu závad, uvedených v Tabulce závad provozu výrobku.
5. Výrobek a jeho příslušenství vykazují závady provozu, uvedené v Tabulce závad provozu výrobku, ale závada/y vznikly v důsledku lidského zásahu, za které společnost "360" nenese odpovědnost.

Záruční list

Uživatelská příručka

Jméno _____ Tel. _____

E-mail _____ PSČ _____

Adresa _____

Specifikace výrobku

Model _____

Barva _____

Sériové č. _____

Servisní záznam

Servisní záznam	Informace o závadě	Datum servisu	Podpis servisního technika



Multilingual manual QR code



Dovozce:

ROBOT WORLD s.r.o.
Běloveská 944
547 01 Náchod
Česká Republika

www.robotworld.cz