

Robot **Roomba**[®] Combo 110-119

Návod k obsluze

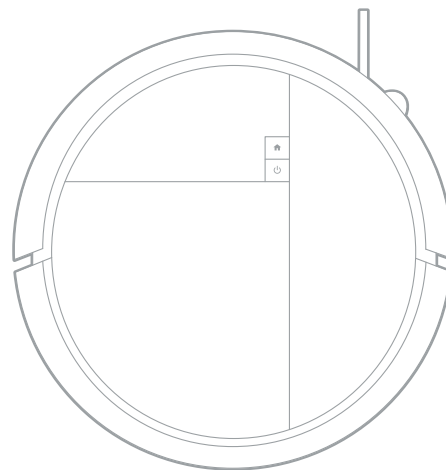

Začínáme

1

Stáhněte si aplikaci Roomba® Home



Naskenujte QR kód pomocí fotoaparátu v mobilním zařízení nebo vyhledejte aplikaci Roomba® Home v obchodě s aplikacemi.

K dokončení nastavení je nutná aplikace Roomba® Home a připojení k síti Wi-Fi®. Aplikace Roomba Home® vás provede kroky nastavení robota. Jakmile je robot nastaven, můžete aplikaci použít k následujícím účelům:

- Řídit, kdy, kde a jak uklidíte
- Vytvářet plány automatického úklidu
- Nastavovat vlastní předvolby úklidu
- Využívat digitální funkce
- Sledovat tipy, triky a odpovědi na často kladené dotazy

POZNÁMKA:

Je nutné využít 2,4GHz síť Wi-Fi.

DŮLEŽITÉ:

Před použitím robota si nejprve přečtěte příručku s bezpečnostními informacemi.

2

Odstranění ochranného obalu

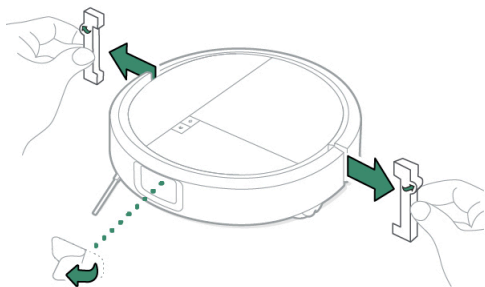

Odstraňte z kamery ochrannou fólii a pěnové vložky zpoza nárazníku.

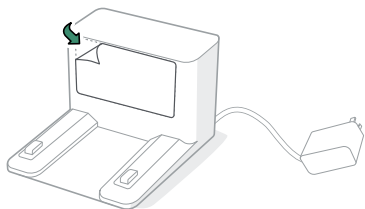

Odstraňte ochrannou fólii z okénka senzoru IR.

3

Vložte kartáček na zametání podél stěn

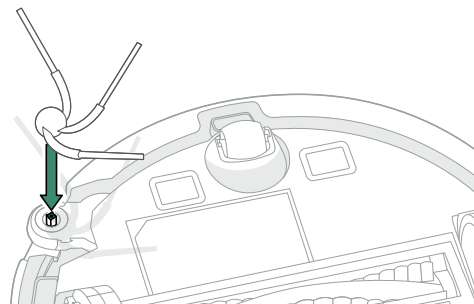

Zarovnejte kartáček na zametání podél stěn a stlačte jej dolů, dokud neuslyšíte cvaknutí.

4

Umístění dokovací stanice

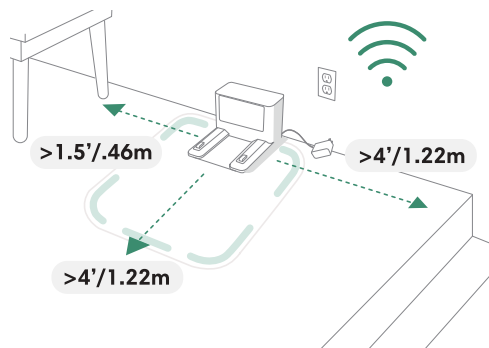

Dokovací stanici umístěte na podlahu s tvrdým a rovným povrchem.

POZNÁMKA:

Neumísťujte na přímé sluneční světlo. Ujistěte se, že se v oblasti kolem dokovací stanice nenachází překážky, aby se zlepšil výkon dokování.

VAROVÁNÍ:

Abyste zabránili riziku pádu robota ze schodů, musí se dokovací stanice nacházet nejméně 1,22 metru od schodů.

5

Zabezpečený odkapávací zásobník

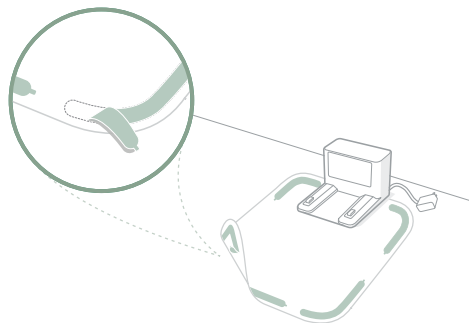

Odstraňte krycí vrstvu z lepicí plochy na spodní straně odkapávacího zásobníku. Položte na podlahu a jemným zatlačením zajistěte lepicí pásy.

POZNÁMKA

Znázorněná odkapávací miska je volitelné příslušenství, které není součástí tohoto výrobku. Prodává se samostatně na global.irobot.com.

6

Zapojení dokovací stanice

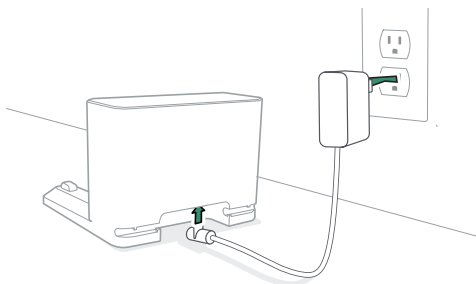

Zapojte napájecí kabel do zadní části dokovací stanice a poté do zásuvky. Namotejte kabel na zadní část stanice, aby se nemohl dostat robotovi při pohybu do cesty.

7

Aktivace robota

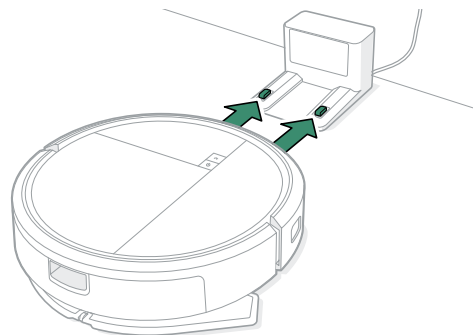

Umístěte robota před dokovací stanicí, poté jej posuňte dopředu tak, aby kovové dobíjecí kontakty byly zarovnané. Jeho kontrolky budou signalizovat, že se probouzí. Zvukový signál oznámí, že je plně aktivovaný.

POZNÁMKA:

Robota dostáváte částečně nabitého, ale doporučujeme vám, abyste jej nechali před vytvářením mapy domácnosti 6 hodin nabíjet.

Informace o robotovi Roomba® Plus 110-119 Combo

Pohled shora

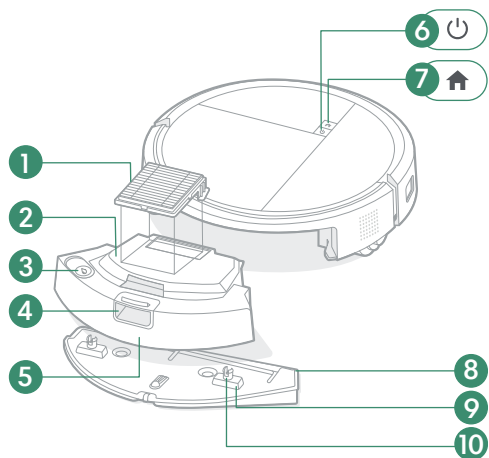

1. Filtr
2. Kryt sběrného koše
3. Kryt nádržky na vodu
4. Tlačítko pro uvolnění sběrného koše
5. Sběrný koš
6. Vypínač
7. Tlačítko Domů
8. Hroty pro připojení destičky vytírací utěrky
9. Klouzavý mechanismus destičky vytírací utěrky
10. Destička vytírací utěrky

Pohled zdola

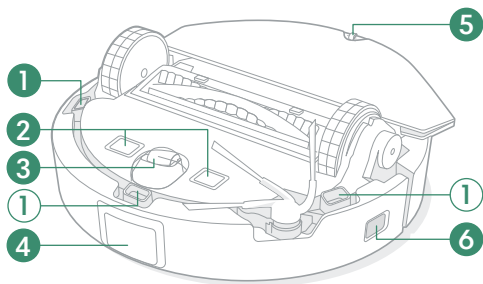

1. Senzor proti pádu ze schodů
2. Dobíjecí kontakty
3. Samostatné kolečko
4. Okénko IR
5. Zadní samostatné kolečko
6. Senzor zdi

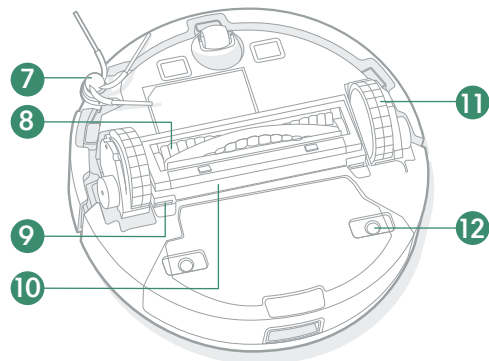

7. Kartáček na zametání podél stěn
8. Kartáč na různé povrchy
9. Západky pro uvolnění krytu kartáčů na různé povrchy
10. Kryt kartáče na různé povrchy
11. Kolečka
12. Port pro připojení destičky vytírací utěrky

Informace o nabíjecí dokovací stanici

Pohled zepředu

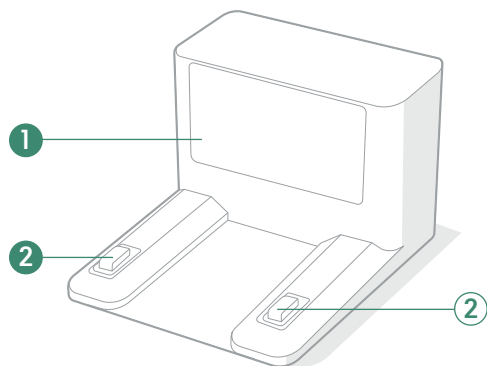

1. Okénko IR
2. Dobíjecí kontakty

Pohled zezadu

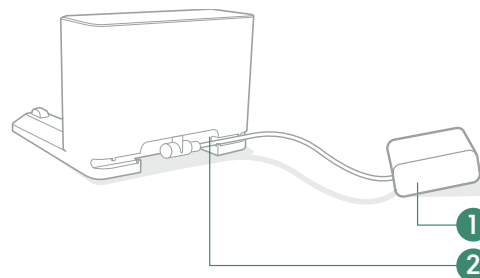

1. Napájecí kabel
2. Port na připojení kabelu

Odkapávací táč

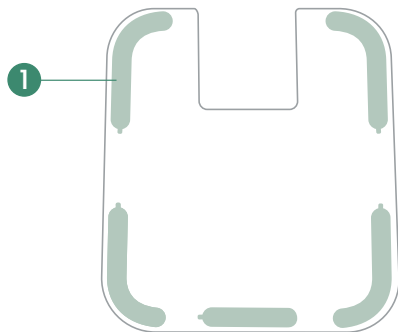

1. Lepicí pásy proti klouzání

POZNÁMKA

Znázorněná odkapávací miska je volitelné příslušenství, které není součástí tohoto výrobku. Prodává se samostatně na global.irobot.com.

Nabíjení

Kontrolky ikon

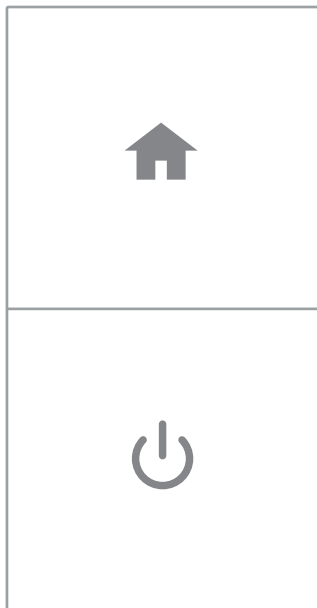

Bílá – plně nabitý a připojený

Bliká bíle – návrat do dokovací stanice kvůli nabití

Pulzuje bíle – nabíjení / vybitá baterie. Zobrazí se, pokud je baterie robota nabitá na méně než 20 % a nabíjí se nebo je na cestě k nabíjení.

Bliká červeně – chyba / vybitá baterie. Zobrazí se, pokud má robot závadu nebo pokud je mimo dokovací stanici a jeho baterie je nabitá na méně než 20 %

Nabíjení robota

Robot se vrátí do dokovací stanice, kdykoli se potřebuje během plánovaného úklidu dobít. Jakmile je dostatečně nabitý, bude pokračovat v úklidu tam, kde skončil.

Pohotovostní režim

Kdykoli je robot v dokovací stanici, spotřebovává malé množství elektrické energie. Když se nepoužívá, můžete jej přepnout do stavu, kdy bude spotřeba energie ještě nižší, stisknutím tlačítka 🏠 na 10 sekund. Režim nízké spotřeby energie ukončíte krátkým stisknutím tlačítka ⏻.

Tlačítka SPUŠTĚNÍ a DOMŮ

POZNÁMKA:

Úklid nelze z mobilní aplikace spustit, když je v režimu nízké spotřeby energie.

Uskladnění robota

Při delším uskladnění robota vypněte: vyjměte jej z dokovací stanice a po dobu 10 sekund současně podržte tlačítko  a nárazník. Skladujte na chladném, suchém místě.

Úklid

Ovládací tlačítka

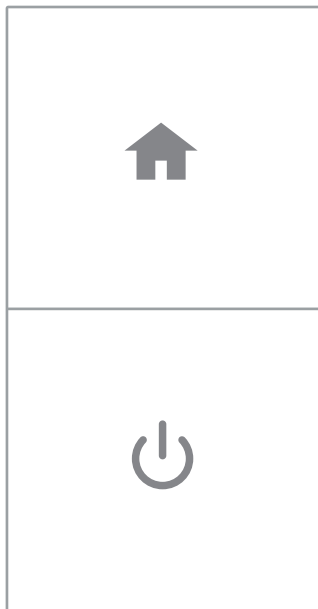

DOMŮ

- Klepnutím odešlete robota domů
- Stiskněte, abyste pozastavili úklid
- Když je robot pozastavený, stisknutím jej odešlete do dokovací stanice
- Stiskněte, abyste zastavili nabíjení

SPUŠTĚNÍ

- Klepnutím spustíte/pozastavíte/obnovíte úklid
- Podržením na 3 sekundy robota zapnete
- Podržením na 10 sekund robota vypnete

POZNÁMKA:

Roboti Roomba® jsou obecně navrženi pro použití na většině typů podlah pro vysávání. Funkce mopování nedoporučujeme používat na podlahách z tvrdého dřeva bez ochranné vrstvy a na určitých laminovaných/vinylových deskách kvůli možnému poškození podlahy a/nebo hrubé podlahy vodou. Více informací najdete na global.irobot.com.

Typ úklidu

Robot automaticky prozkoumá a uklidí vaši domácnost. Po spuštění začne uklízet po obvodu místnosti a poté v řadách na zbývající části podlahy. Na konci úklidu a kdykoli při potřebě dobít se vrátí do dokovací stanice.





Tipy:

- Před úklidem z podlahy odkliděte nadbytečné předměty.
- Chcete-li mít podlahu stále v dobrém stavu, robota používejte často.

Po 90 minutách neaktivity mimo dokovací stanici robot automaticky ukončí úklid. Pokud si nejste jisti, zda robot skončil, nebo je pozastaven, zkontrolujte jeho stav v aplikaci Roomba® Home.

Spot Clean (Lokální úklid)

Umístěte robota poblíž oblasti, kde chcete provádět lokální úklid. Klepněte na  dvakrát. Lokální úklid dvakrát uklidí čtvercovou plochu 1 m x 1 m kolem robota v kolmém směru. Po skončení lokálního úklidu robot ukončí práci. Stisknutím tlačítka  jej odešlete zpět do dokovací stanice.

POZNÁMKA:

K ovládání úklidu se důrazně doporučuje používat aplikaci Roomba® Home. Tuto mobilní aplikaci lze používat k úklidu konkrétních místností, k nastavení plánů úklidu a vytváření automatizací a načasování.

Vysávání

Spuštění režimu vysávání

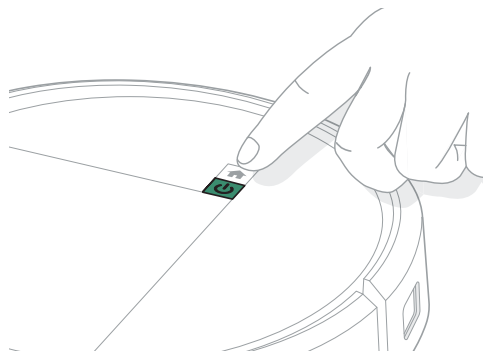

Pokud chcete vysávat, umístěte robota na dokovací stanici. Stisknutím tlačítka  nebo použitím aplikace Roomba® Home spustíte vysávání.

DŮLEŽITÉ:

Sběrný koš se doporučuje alespoň jednou týdně vyčistit. Jinak může být výkon vysavače omezený.

Vytírání

1

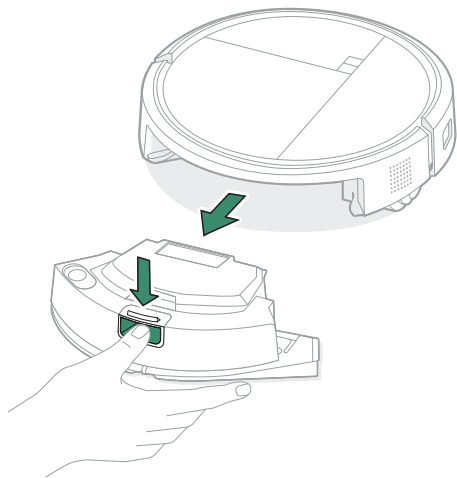

Stiskněte tlačítko pro uvolnění sběrného koše a vyjměte ho.

2

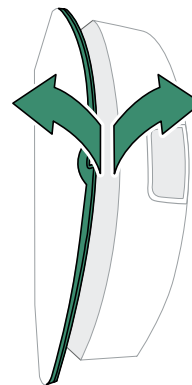

Vyjměte destičku.

3

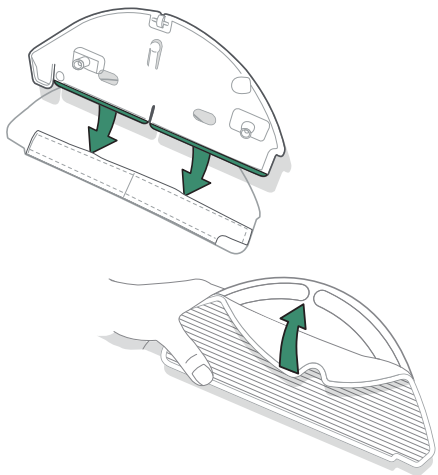

Lehce navlhčete vytírací utěrku a připojte ji k destičce.

4

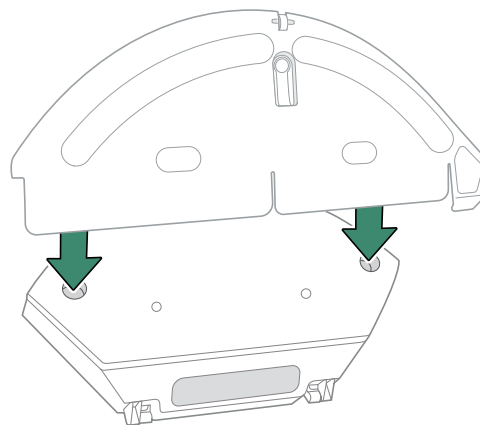

Znovu upevněte vytírací destičku na sběrný koš.

5

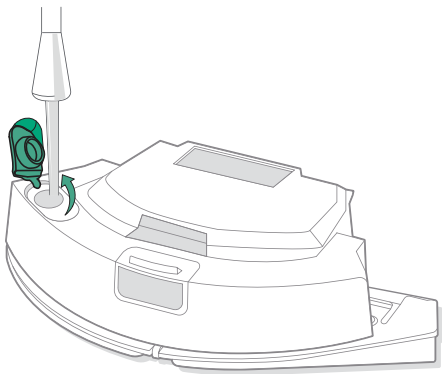

Naplňte sběrný koš vodou.

6

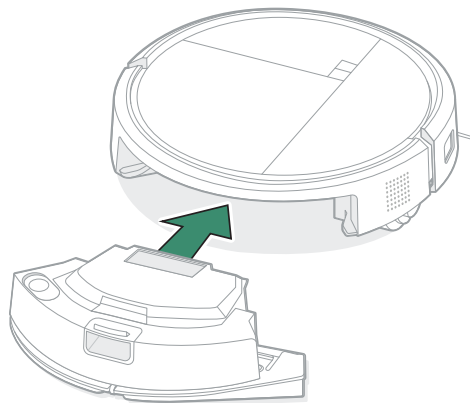

Vložte sběrný koš do robota.

Montáž výtírací utěrky a destičky výtírací utěrky

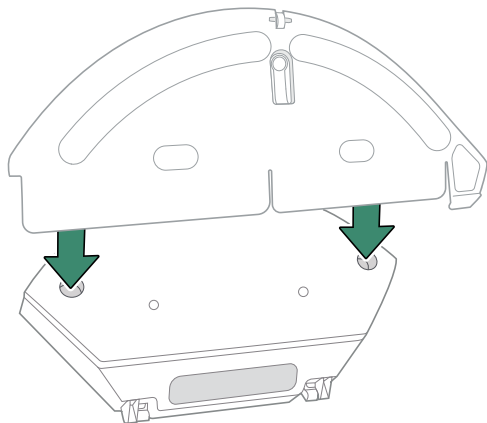

Vyrovnejte upevňovací hroty destičky výtírací utěrky s porty pro připojení destičky výtírací utěrky, spouštějte a vkládejte destičku výtírací utěrky, dokud neuslyšíte cvaknutí.

Péče o robota a jeho údržba

Udržujte optimální výkonnost robota pravidelným prováděním následující základní péče a údržby. Provádění úklidu a zachytávání nečistot bude bez řádné péče a údržby ovlivněno. Pokud si všimnete, že robot sbírá méně nečistot, vysypte sběrný koš, vyčistěte filtr a kartáče.

V aplikaci Roomba® Home můžete sledovat další instruktážní videa.

Součást	Frekvence údržby	Výměna ^a
Destička vyřídící utěrky	Automaticky se čistí po každém použití	Každé 2-3 měsíce nebo podle potřeby
Vyřídící utěrka (utěrky)	Vyčistěte po mopování	Každých 3-6 měsíců.
Nádržka na vodu	Vyprázdněte po každém použití.	
Sběrný koš	Vysypávejte a perte podle potřeby	
Kartáč na různé povrchy	Čistěte každý týden	Každých 6-12 měsíců
Dobíjecí kontakty	Čistěte každé 2 týdny nebo podle potřeby	
Kartáček na zametání podél stěn	Čistěte každé 2 týdny nebo podle potřeby	Každých 3-6 měsíců
Filtr	Čistěte jednou za týden (dvakrát za týden, máte-li domácí mazlíčky)	Každých 3-6 měsíců
Samostatné kolečko	Čistěte každé 2 týdny nebo podle potřeby	

Součást	Frekvence údržby	Výměna ^a
Senzory	Čistěte každý měsíc nebo podle potřeby	
Kryt kartáčů	Kontrola každých 6 měsíců	Vyměňte v případě opotřebení nebo poškození

^aFrekvence výměny se může lišit. Díly by se měly vyměňovat, pokud jsou viditelně opotřebované. Jestliže se domníváte, že potřebujete náhradní díl, kontaktujte oddělení péče o zákazníky společnosti Robot® a požádejte o další informace.

Čištění kartáčku na zametání podél stěn

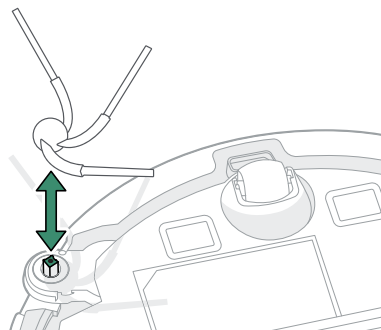

Zatáhnutím odeberte kartáček na úklid podél stěn. Odstraňte chlupy či nečistoty, znovu nainstalujte kartáček na zametání podél stěn.

*** DŮLEŽITÉ:**

Kartáček na zametání podél stěn se doporučuje vyměnit vždy po 3-6 měsících, aby byl efekt úklidu optimální.

Čištění kartáčů na různé povrchy

1

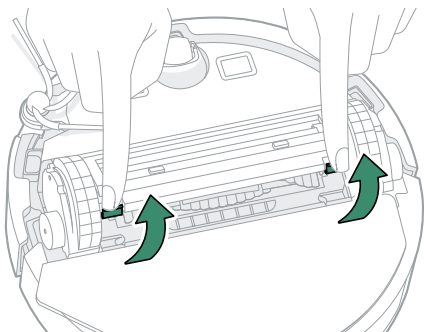

Stiskněte západky rámu sběrných kartáčů, zvedněte je a odstraňte veškeré nečistoty.

2

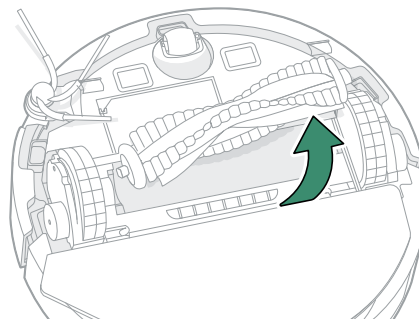

Vyjměte kartáč na různé povrchy.

3

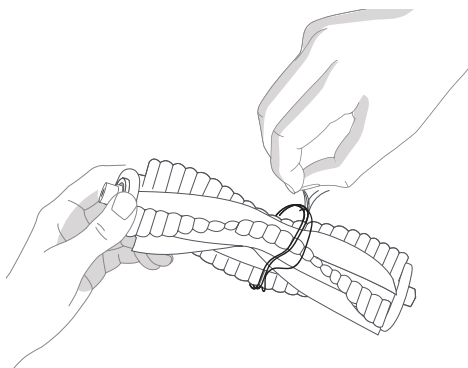

Odstraňte chlupy či nečistoty.

4

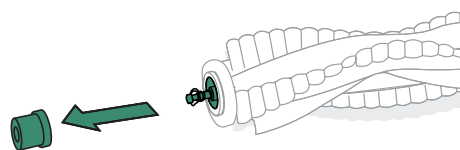

Odstraňte z konce kartáče koncové krytky.

5



Odstraňte chlupy a nečistoty, které se pod krytkou nahromadily. Nasadte zpět koncovou krytku.

6

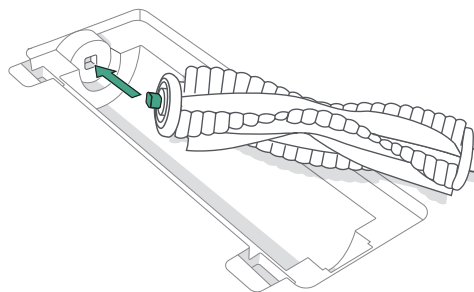

Znovu do robota upevníte kartáč na různé povrchy a kryt kartáčů.

* DŮLEŽITÉ:

Kartáč na různé povrchy se doporučuje vyměnit vždy po 6–12 měsících, aby byl efekt úklidu optimální.

📄 POZNÁMKA:

Pokyny k důkladnějšímu čištění kartáče na různé povrchy najdete na adrese global.irobot.com.

Čištění předního kolečka

1

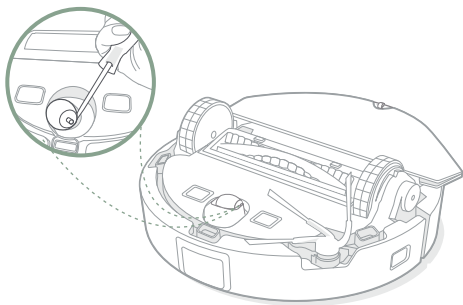

Odstraňte vlasy a nečistoty z předního samostatného kolečka.

2

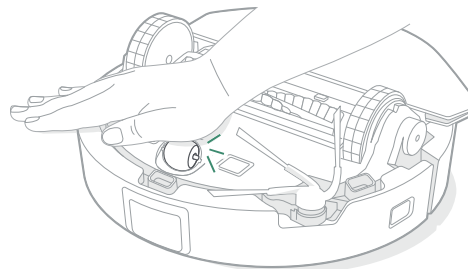

Chcete-li znovu vložit samostatné kolečko, pevně zatlačte dlaní dolů, dokud neuslyšíte cvaknutí.

* DŮLEŽITÉ:

Přední kolečko zanesené chlupy a nečistotami může poškodit podlahu. Pokud se kolečko po čištění volně netočí, kontaktujte oddělení péče o zákazníky.

Čištění dobíjecích kontaktů a senzorů

DOBÍJECÍ KONTAKTY

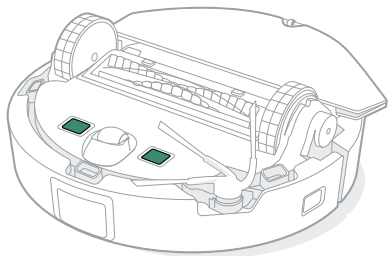

SENZORY

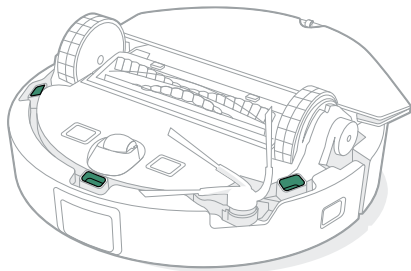

Odpojte robota od dokovací stanice a dobíjecí kontakty a senzory otřete čistým, suchým hadříkem nebo lehce navlhčenou melaminovou pěnou.

*** DŮLEŽITÉ:**

Nestříkejte čisticí prostředky ani vodu přímo na senzory nebo do otvorů pro senzory.

Čištění sběrného koše

1

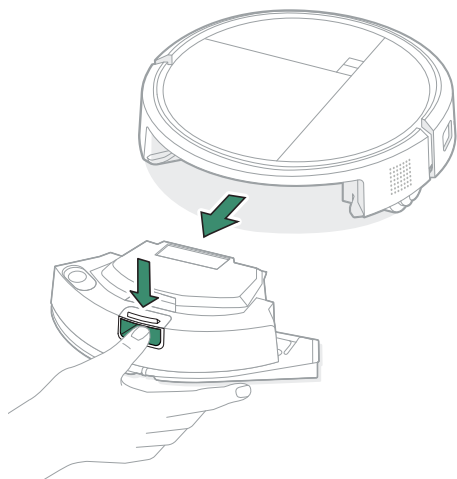

Africký tahu azbestová prodávat Var zabaleno noci.

2

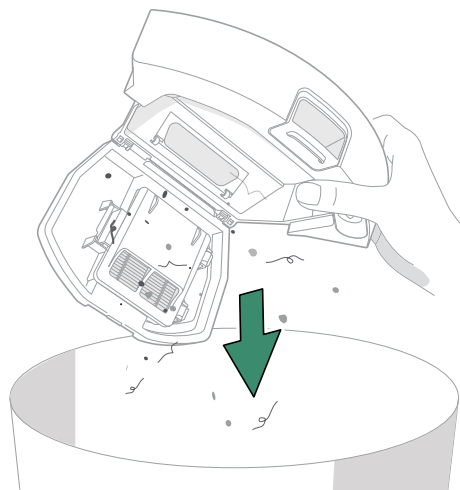

Otevřete sběrný koš nad odpadkovým košem. Vysypte a očistěte hadříkem.

3

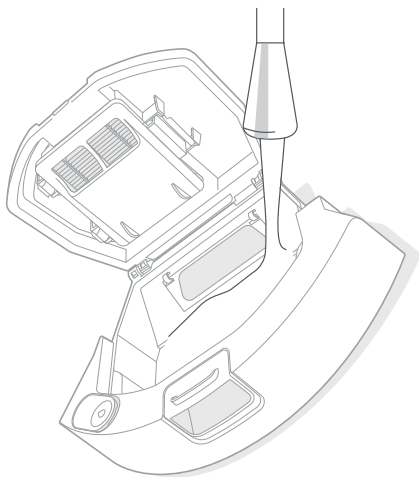

Opláchněte sběrný koš teplou vodou.

4

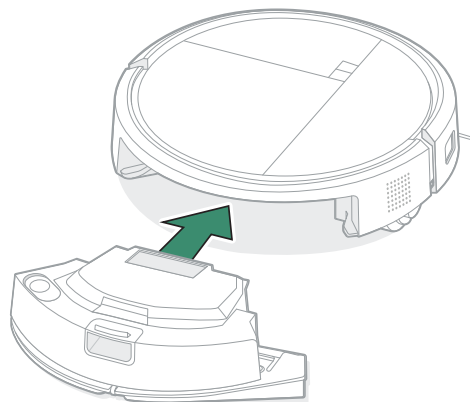

Vraťte sběrný koš zpět do robota.

*** DŮLEŽITÉ::**

Sběrný koš nelze mýt v myčce na nádobí.

*** DŮLEŽITÉ::**

Sběrný koš nelze mýt v myčce na nádobí.

Čištění filtru

1

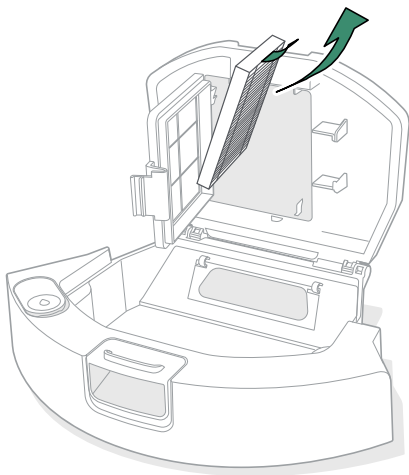

Z odmontovaného koše otevřete dvířka a vyjměte filtr.

2

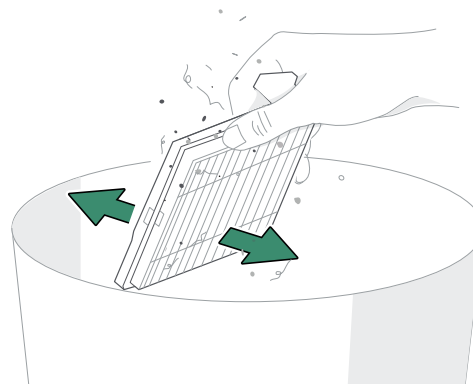

Smetí odstraňte vyklepáním filtru do odpadkového koše nebo očištěním kartáčem či hadříkem.

3

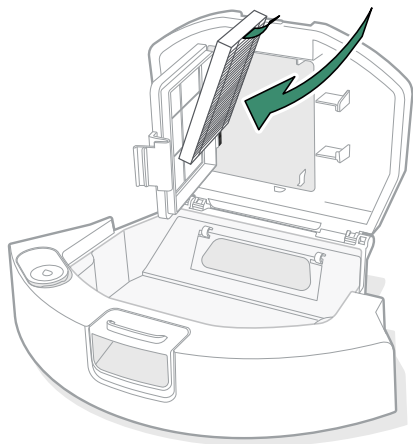

Vložte filtr zpět na místo.

Čištění vytírací utěrky

Destičku vytírací utěrky důkladně ručně omyjte studenou vodou a nechte ji uschnout.

Čištění destičky vytírací utěrky

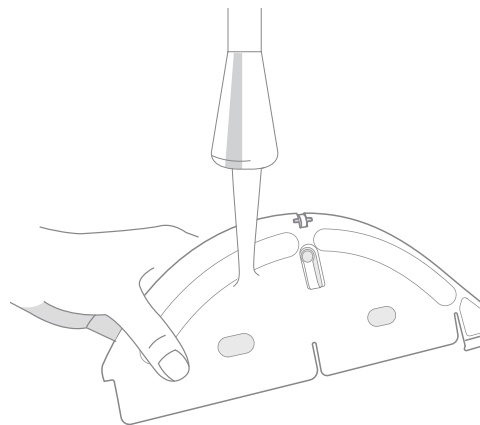

Destičku vytírací utěrky důkladně ručně omyjte studenou vodou a nechte ji uschnout.

Péče o dokovací stanici a její údržba

Aby se zachoval optimální výkon dokovací stanice, provádějte následující úkony péče a údržby.

Součást	Frekvence údržby	Frekvence výměny ^a :
Dobíjecí kontakty	Čistíte jednou měsíčně	
Senzory	Čistíte jednou měsíčně	
Okénko IR	Čistíte jednou měsíčně	

^aFrekvence výměny se může lišit. Díly vyměňte v případě viditelného opotřebení. Pokud si myslíte, že potřebujete náhradní díl, kontaktujte oddělení péče o zákazníky společnosti iRobot® a požádejte o další informace.

Čištění dobíjecích kontaktů a okénka senzoru IR

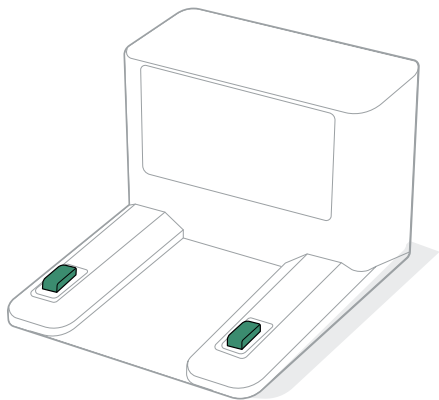

Odpojte nabíjecí stanici. Zkontrolujte součásti a ujistěte se, že na nich nejsou nečistoty. Otřete čistým, suchým hadříkem.

*** DŮLEŽITÉ:**

Nestříkejte čisticí prostředky ani vodu přímo na senzory nebo nabíjecí kontakty.



Diagnostika problémů

Odstraňování problémů s robotem

Pokud je něco v nepořádku, robot vás na to upozorní hlasovým oznámením nebo zvukovým upozorněním. Aplikace Roomba® Home bude také poskytovat upozornění s postupy, jak jakékoli potíže vyřešit.

Pokud si nejste jisti, zda robot skončil nebo je pozastaven, zkontrolujte jeho stav v aplikaci Roomba® Home.

Obnovení výchozích továrních nastavení

Pokud chcete obnovit výchozí tovární nastavení, stiskněte na 5 sekund tlačítko , nepouštějte ho a poté (do 5 sekund) stiskněte na 5 sekund tlačítka  + .

Bezpečnost a přeprava baterie

VAROVÁNÍ:

Lithium-iontové baterie a výrobky, které obsahují lithium-iontové baterie, se řídí přísnými podmínkami pro přepravu. V případě, že potřebujete výrobek přepravit z důvodu opravy, cestování nebo z jiných důvodů, MUSÍTE postupovat podle níže uvedených přepravních pokynů.

- Před odesláním JE NUTNÉ vypnout baterii.
- Chcete-li vypnout baterii, vyjměte robota z dokovací stanice. Zatlačte na jeho nárazník a držte jej v této poloze a současně

stiskněte a podržte tlačítko  po dobu 10 sekund, nebo dokud se světla nevypnou.

- Před přepravou robota bezpečně zabalte.

Pokud potřebujete další pomoc, otevřete aplikaci Roomba® Home, obraťte se na náš tým péče o zákazníky nebo navštivte stránku global.irobot.com

Potřebujete další pomoc? Jsme tady, abychom vám pomohli.

Stáhněte si aplikaci Roomba® Home nebo navštivte stránky global.irobot.com, kde získáte podporu k produktu, nebo se obraťte na místní centrum podpory. Budete-li potřebovat další pomoc v USA a Kanadě, obraťte se na náš americký tým péče o zákazníky na čísle (877) 855-8593

Provozní doba oddělení péče o zákazníky společnosti iRobot® USA

Pondělí až pátek: 9:00–21:00 východního času

Sobota a neděle: 9:00–18:00 východního času

Bezpečnostní informace

Nahlédněte do bezpečnostní příručky dodané s robotem nebo navštivte web global.irobot.com

iRobot[®]

8 Crosby Drive, Bedford, MA 01730 USA. Všechna práva vyhrazena. iRobot, Roomba a PerfectEdge jsou registrované ochranné známky společnosti iRobot Corporation. AutoEmpty, AutoWash, StayClean a PrecisionVision jsou ochranné známky společnosti iRobot Corporation. Wi-Fi a logo Wi-Fi jsou registrované ochranné známky obchodního sdružení Wi-Fi Alliance. Apple a App Store jsou ochranné známky společnosti Apple Inc., registrované v USA a v dalších zemích. Google Play je ochranná známka společnosti Google LLC.



WC# 4866751 vA