

Aeroglass AF20 Pro

Beztuková fritéza Návod k obsluze

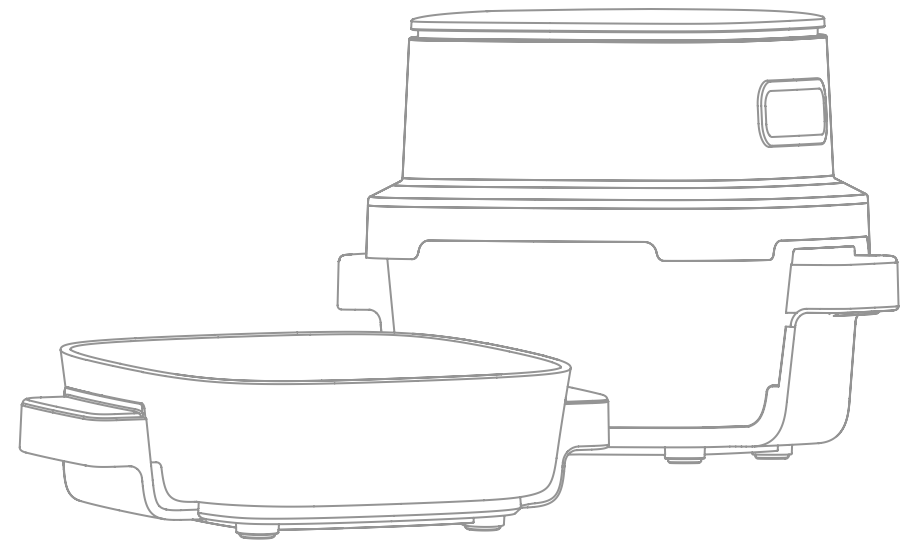

Webová stránka: <https://www.mova.tech/pages/contact-us>
Výrobce:
XingKuang Innovation Technology (Suzhou) Co., Ltd.
Vyrobeno v Číně

EU-A00



MOVA

DĚKUJEME

Děkujeme za zakoupení produktu MOVA.

Další informace o produktu naleznete na adrese
<https://www.mova.tech/>.

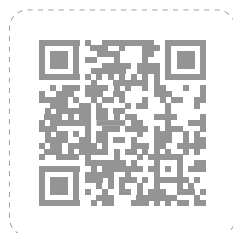

Tento vysoce kvalitní produkt byl navržen pro
optimální výkon.

V případě jakýchkoli dotazů týkajících se pro-
duktu nás prosím kontaktujte:

<https://global.mova-tech.com/pages/contact-us>



Popis zařízení

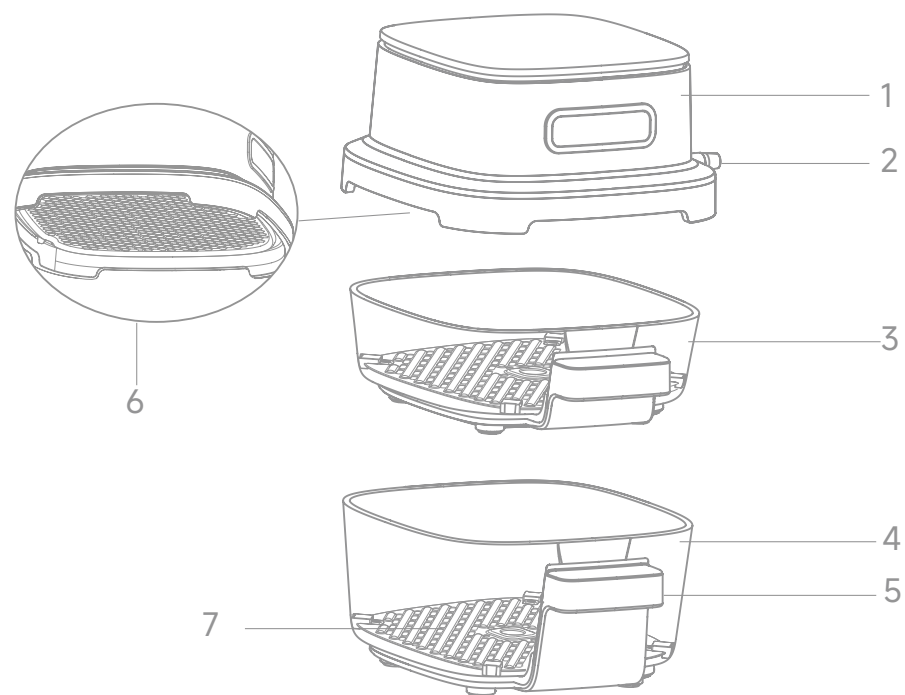

Příslušenství:

1. Powerpod
2. Napájecí kabel
3. Malá skleněná nádoba
4. Velká skleněná nádoba
5. Rukojeť
6. Ochranná síť

Popis ovládacího panelu

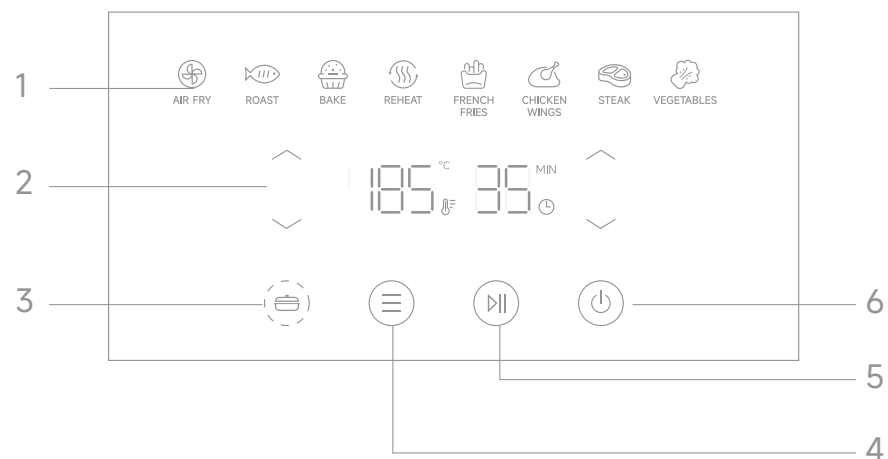

1. Symboly nastavených funkcí
2. Tlačítko regulace teploty/nastavení času
3. Malé tlačítko vaření
4. Tlačítko menu
5. Tlačítko start/pauza
6. Tlačítko zapnutí

Bezpečnostní pokyny

PŘED SPUŠTĚNÍM TOHOTO ZAŘÍZENÍ SI PŘEČTĚTE VEŠKERÁ DOPORUČENÍ. Nedodržení upozornění a doporučení může způsobit úraz elektrickým proudem, požár nebo vážné zranění.

Upozornění: Pro snížení rizika požáru, úrazu elektrickým proudem nebo zranění:

- Toto zařízení je určeno výhradně k použití v interiéru.
- Zařízení mohou používat děti od 8 let a starší a osoby s omezenými fyzickými, smyslovými nebo duševními schopnostmi, jakož i osoby bez příslušných zkušeností a znalostí, pokud jsou pod dohledem nebo jim byla poskytnuta instrukce ohledně bezpečného používání zařízení a rozumí rizikům spojeným s jeho užíváním. Není dovoleno, aby děti používaly zařízení jako hračku. Děti bez dozoru nesmí zařízení čistit ani provádět údržbu.
- Aby se zabránilo riziku elektrického úrazu nebo požáru způsobenému zkratem, nepoužívejte zařízení, je-li napájecí kabel nebo zástrčka poškozená, nebo je-li spojení mezi zásuvkou a zástrčkou volné.
→ V případě poškození napájecího kabelu je nutné jeho výměnu svěřit výrobci, jeho servisnímu zástupci nebo osobě s odpovídající kvalifikací.
- Aby se zabránilo úrazu elektrickým proudem způsobenému poškozením napájecího kabelu a zástrčky, nebo požáru způsobenému zkratem, je přísně zakázáno: poškozovat, upravovat, vystavovat vysokým teplotám, násilně ohýbat, kroutit, tahat, zavěšovat na rohy, zatěžovat těžkými předměty, svazovat do svazků, mačkat a přetahovat kabel.
- Nevkládejte ani nevytahujte zástrčku napájecího kabelu ze zásuvky mokřima rukama. Vždy dbejte na to, aby byly ruce suché před manipulací s napájecí zástrčkou nebo zařízením.
- Nelezte na napájecí kabel.
- Nezlívejte vodu na zařízení, nečistěte ho přímo vodou a nenechávejte ho ponořené ve vodě (neplatí pro koš na sušení a grilovací pánev).
→ Pokud se voda dostane do zařízení, kontaktujte servisní středisko za účelem údržby.
- Nemodifikujte, nerozebírejte ani neopravujte výrobek sami → V případě opravy se obraťte na poprodejní servis.
- Abyste se vyhnuli popálení, držte tvář, prsty a další části těla mimo výstup vzduchu během používání zařízení i přímo po něm.
- Nepoužívejte zařízení k jiným účelům, než jsou uvedeny v návodu k obsluze.
→ Mova nenese odpovědnost za následky vyplývající z nesprávného použití nebo nedodržení návodu k obsluze.
- Nepřenášejte zařízení během vaření.
- Zástrčku napájecího kabelu nesmí být vystavena stříkající vodě ani jiným kapalinám.

- Aby se zabránilo sdílení napájení s jinými elektrickými spotřebiči a riziku požáru způsobeného přehřátím, používejte zásuvku střídavého proudu s parametry 220 V–240 V~ 10 A.
- Připojovací lišta musí mít minimální proudovou zatížitelnost 10 A.
- Aby se zabránilo vzniku kouře, požáru nebo úrazu elektrickým proudem, dbejte na bezpečné zasunutí zástrčky do zásuvky.
- Pro prevenci rizika úrazu elektrickým proudem v důsledku závady nebo úniku elektrického proudu používejte k tomuto zařízení jednofázovou dvoupólovou zásuvku s uzemněním, která zajistí spolehlivé uzemnění. Pokud není instalováno uzemnění zařízení, může dojít k indukci elektrostatického náboje na jiné kovové části, například na kryt.
- Aby se zabránilo slabé izolaci síťové zástrčky způsobené nahromaděnou vlhkostí a nečistotami, což může vyvolat požár, je nutné ji pravidelně čistit.
- Odpojte zástrčku ze zásuvky a čistěte suchým hadříkem.
- Toto zařízení je určeno k používání následujícími osobami (včetně dětí): osobami se sníženou fyzickou nebo duševní způsobilostí, případně s nedostatkem zkušeností a znalostí o používání, pokud nejsou pod dohledem osoby odpovědné za jejich bezpečnost nebo pokud je tato osoba nepoučila. Nedovolte dětem ani zvířatům manipulovat s tímto zařízením.
- Produkt uchovávejte na místě nedostupném dětem.
- V případě anomálií nebo poruchy okamžitě přerušete používání a odpojte zástrčku ze zásuvky.
- Anomálie a příklady závad:
 - Síťová zástrčka a napájecí kabel jsou nadměrně horké.
 - Napájecí kabel je poškozený nebo při jeho dotyku dochází k přerušovanému výpadku napájení.
 - Hlavní korpus je zdeformovaný nebo nadměrně přehřátý.
 - Hlavní korpus vydává kouř nebo zápach spáleniny.
 - Hlavní korpus je prasklý, uvolněný nebo vydává abnormální zvuky.
- Během vaření nevychází vzduch z výdechového otvoru.
→ V případě servisního zásahu kontaktujte poprodejní servis.
- Aby se předešlo popáleninám nebo poraněním způsobeným přehřátím či nesprávným provozem, nepoužívejte koš fritézy jiný než určený nebo deformovaný.
- Aby nedošlo k úrazu elektrickým proudem, poranění, popálení, požáru ani ke změně zbarvení, deformaci či poškození nábytku vlivem tepla vycházejícího z výstupního otvoru, nepoužívejte zařízení na následujících místech:
 - V blízkosti zdrojů tepla nebo v podmínkách vysoké vlhkosti.
 - Na nerovném povrchu nebo na tepelně neodolné podložce.
 - V blízkosti stěn nebo nábytku.
- Aby se zabránilo vypadnutí koše a jeho poškození při přenášení zařízení, ujistěte se, že je koš pevně usazen na svém místě. Zařízení nepřenášejte nakloněně.

- Nedotýkejte se částí, kde je vysoká teplota během používání nebo bezprostředně po vaření. Hlavní korpus dosahuje vysoké teploty. Zejména kovové části, jako je výstupní otvor, koš fritézy, spodní topná deska a ochranná mřížka.



Pozor, horký povrch!

- Aby se zabránilo deformaci napájecí zástrčky nebo vzniku požáru v důsledku zkratu, nasměřujte na ni výstupní otvor. → Zařízení by mělo být během provozu umístěno v otevřeném prostoru. Pokud je zařízení umístěno ve skříni, zajistěte dostatečný prostor pro odvádění tepla, aby nedošlo k přehřátí a nesprávnému fungování.
- Nepoužívejte zařízení, je-li koš prázdný.
- Při prvním použití se doporučuje provést předběžné vypalování po dobu 10 minut vzhledem k možnému vzniku zápachu. Během předběžného vypalování se může objevit bílý kouř nebo zápach. Jedná se o normální jev.
- Aby se předešlo nesprávnému fungování nebo úrazům, nepřipojujte toto zařízení k největšímu časovému spínači ani k samostatnému systému dálkového ovládání.
- Aby nedošlo k situaci, kdy je napájecí kabel příliš blízko jiným předmětům a může být poškozen, zajistěte minimálně 8 cm volného prostoru kolem zařízení.
- Aby se předešlo úrazu elektrickým proudem nebo požáru v důsledku zkratu, při vytahování zástrčky ze zásuvky táhněte za ni, nikoli za kabel.
- Aby se předešlo popáleninám, tělesným poraněním, elektrickému zkratu, úniku nebo požáru způsobeným opotřebením izolace, vždy vypněte zařízení a vytáhněte zástrčku ze zásuvky při vyjímání koše nebo když zařízení nepoužíváte.
- Před čištěním hlavního těla vždy počkejte, až zařízení dostatečně vychladne.
- V případě výpadku napájení, včetně situace, kdy je během vaření odpojena zástrčka ze zásuvky, vyhozen jistič apod., obnovení napájení do 10 minut umožní zařízení pokračovat ve vaření. Pokud k přerušení dojde v pohotovostním režimu nebo v režimu nabídky, po obnovení napájení zůstane zařízení vypnuté.
- Toto zařízení je určeno k domácímu použití nebo k použití na místech, jako jsou:
 - kuchyně personálu v obchodech, kancelářích a jiných pracovních prostorách;
 - hospodářská usedlost;
 - prostory pro zákazníky v hotelích, motelech a dalších ubytovacích zařízeních;
 - zařízení typu bed & breakfast.

Používání

Před použitím

- Odstraňte všechny obalové materiály a nálepky z vnitřní i vnější části beztukové fritézy.
- Jemně otřete vnější povrch vlhkým hadříkem nebo papírovým ubrouskem.
- VAROVÁNÍ: Nepoužívejte abrazivní čisticí prostředky ani drsné textilie. Nikdy nenechávejte fritézu ani zástrčku ponořené ve vodě nebo jiných kapalinách.

Zahájení provozu

1. Umístěte fritézu na stabilní, rovný a tepelně odolný povrch, mimo oblasti, které by mohly být poškozeny párou.
2. Vložte grilovací pánev do koše a poté vložte koš zpět do fritézy.
3. Připojte síťovou zástrčku do elektrické zásuvky.
4. Definice jednotlivých provozních režimů

4.1 Režim pohotovosti

1. Po zapnutí napájení se všechny kontrolky a displej rozsvítí na jednu sekundu, před přechodem do režimu pohotovosti zazní akustický signál.
2. Během provozu zařízení podržte tlačítko  zapnutí pro přechod do režimu pohotovosti.
3. V režimu pohotovosti svítí pouze tlačítko zapnutí. Ostatní kontrolky jsou vypnuté a všechna tlačítka jsou neaktivní.

4.2 Režim zapnutého napájení 1.

- Stiskněte tlačítko zapnutí pro spuštění zařízení;
2. Po zapnutí zařízení se rozsvítí všechna tlačítka funkcí a ikony menu;
 3. Před výběrem menu jsou výchozí nastavení 185 °C a 15 minut.

4.3 Režim provozu

1. Vyberte režim vaření nebo ručně nastavte teplotu a čas, poté stiskněte tlačítko start/pauza, aby zařízení zahájilo provoz.
2. Během provozu je na displeji zobrazován pouze aktuálně použitý režim vaření. Všechna ostatní tlačítka menu jsou deaktivována;
3. Když zbývá méně než 1 minuta, na displeji se zobrazí odpočítávání 60 sekund (ikona MIN se zhasne).

4.4 Režim pozastavení

1. Chcete-li pozastavit provoz zařízení, během provozu stiskněte tlačítko start/pauza; .
2. V režimu pozastavení digitální displej bliká, tlačítka neblinkají a topné těleso i ventilátor přestanou pracovat;
3. Po 30 minutách nečinnosti se zařízení automaticky přepne do režimu pohotovosti.

4.5 Režim dokončení

1. Po dokončení vaření se na displeji zobrazí nápis „End“, který zůstává viditelný po dobu 10 minut, pokud není vyjmut koš nebo není stisknuto tlačítko zapnutí pro návrat do režimu pohotovosti.
2. Po ukončení provozu dojde k vypnutí topného tělesa a po 60 sekundách k vypnutí chladicího ventilátoru.
3. Po dokončení vaření fritéza vydá akustický signál a na digitálním displeji se zobrazí nápis „End“.
4. Po 5, 20 a 60 minutách fritéza vydá připomínací akustické signály – 2 signály za sekundu po dobu 10 sekund.

4.6 Režim otevřených dvířek

1. Otevření dvířek během provozu vyvolá akustický signál a způsobí zastavení odpočtu času na digitálním displeji.
2. Po zavření dvířek následuje obnovení provozu.

3. Pokud koš nebude vložen zpět do 30 minut, zařízení automaticky přejde do režimu pohotovosti.

4. V každém režimu vyvolá otevření dvířek jediný akustický signál.

4.7 Stav zavření dvířek

Po otevření a zavření dvířek je přehrán jediný akustický signál, po kterém následuje návrat do stavu před otevřením dvířek.

5. Popis konkrétních funkcí

5.1 Funkce tlačítek

1. Všechna tlačítka s výjimkou těch, která slouží k nastavení teploty a času, reagují pouze na jednotlivé stisknutí.

2. Tlačítka šipky nahoru a dolů pro nastavení teploty a času: krátké stisknutí vyvolá jednorázovou změnu, zatímco podržení po dobu 2 sekund aktivuje kontinuální nastavení.

3. Každé stisknutí tlačítka je signalizováno jednoznačným zvukovým signálem.

5.2. Nastavení času během provozu

Po spuštění programu vaření stiskněte tlačítka šipky nahoru / dolů pro změnu doby vaření. Interval časovač je nastaven na 1 minutu a rozsah času je od 1 do 60 minut.

5.3 Nastavení teploty během provozu

Po spuštění programu vaření stiskněte tlačítka šipek nahoru / dolů

, abyste změnili teplotu.

Teplotu lze měnit po 5°C, přičemž rozsah teplot je od 40°C do 185°C.

Když je výchozí teplota vybraného menu 185°C nebo nastavená teplota dosáhne 185°C, platí následující logika:

jádro trouby dosáhne teploty 185°C a udrží ji po dobu 3 minut, poté sníží teplotu na 185°C,

Na displeji je po celou dobu provozu zobrazována teplota 185°C.

5.4 Výběr velikosti koše

Vzhledem k tomu, že teplota a doba vaření závisí na velikosti koše, byla přidána funkce umožňující výběr mezi velkým a malým košem.

1. Po zapnutí napájení je jako výchozí zvolen velký koš. Stisknutím tlačítka  pro malý koš změníte nastavení na malý koš.

2. Velikost koše lze vybrat kdykoliv během nastavování vaření.

3. Po spuštění provozu tlačítko malého koše  zhasne a stane se neaktivním.

4. Tlačítko se  znovu rozsvítí a stane se aktivním po opětovném vstupu do nastavení provozního stavu.

5.5 Paměť funkcí po vypnutí napájení

Pokud dojde k odpojení a znovupřipojení napájení během 5 minut, systém si zapamatuje režim provozu a bude v něm pokračovat. Pokud je napájení vypnuto na více než 20 minut, paměť bude vymazána a po opětovném zapnutí zařízení přejde do režimu pohotovosti.

Údržba a čištění

Doporučení:

- Před čištěním vytáhněte zástrčku ze zásuvky a počkejte, až hlavní korpus vychladne.
- Neponořujte hlavní tělo přístroje do vody během čištění. K čištění nepoužívejte ředidla na laky, benzin, alkohol, čisticí prášky ani tvrdé kartáče.

- Dílčí části kromě grilovací pánve nekládejte do myčky nádobí ani do sušičky.

1. Vnější a vnitřní stěny krytu:

- Otírejte vyždímanou, mírně navlženou utěrkou.

2. Koš fritézy a grilovací pánve:

- Myjte v ředěném mycím prostředku, pomocí houby a vody. Odstraňte vlhkost z vnější strany koše.

- Nepoužívejte koš jako nádobu pro čištění.

- Může dojít k odbarvení nebo pruhům na povrchu s fluorovanou vrstvou, což však neovlivňuje zdraví ani funkčnost.

- Na horní části koše fritézy jsou otvory vzduchového kanálu. Do těchto otvorů nesmí proniknout voda. Pokud voda pronikne do vzduchových kanálů, ihned po čištění koš vyprázdněte.

3. Pravidelná kontrola:

- Kontrolujte přibližně jednou měsíčně a v případě znečištění proveďte čištění včas.

Tipy pro vaření

- Při přepnutí koše se potraviny budou vařit nerovnoměrně.

- Přidání malé množství oleje do zařízení způsobí, že budou pokrmy křupavější. Nepoužívejte více než 2 polévkové lžíce oleje.

- Olejové spreje jsou ideální pro rovnoměrné nanášení malého množství oleje na všechny části pokrmu.

- Potraviny s vysokým obsahem tuku, fritované vzduchem, způsobují

kapání tuku na dno koše. Aby nedocházelo k nadměrnému kouři během vaření, vylévejte tuk nahromaděný během procesu.

- Potraviny marinované v kapalinách způsobují stříkance a nadměrné množství kouře. Před smažením tyto potraviny důkladně osušte.

- Mražené potraviny, které jsou běžně připravovány v troubě, lze obvykle smažit vzduchem.

- Produkty se vaří rovnoměrně, pokud jsou podobné velikosti a tloušťce.

- Menší kusy vyžadují kratší dobu vaření než větší.

- Pro lepší výsledek vařte ve fritéze malé dávky, a to v kratším čase. Pokud možno, vyhněte se skládání produktů do hromad nebo vrstev.

- Většina balených produktů nevyžaduje před smažením postříkání olejem. Většina z nich již obsahuje olej a další složky, které podporují zhnědnutí a křupavost.

- Mražené přílohy se ve vzduchu velmi dobře smaží. Pro lepší výsledek je rozložte na podnos v jedné vrstvě.

- Pokud jsou produkty ve vrstvách, dbejte na protřesení koše v polovině doby přípravy (nebo na otočení produktů), což podporuje rovnoměrné vaření.

- Při přípravě produktů, jako jsou hranolky nebo jiné rostlinné potraviny, je potřeba s malým množstvím oleje, což podporuje zhnědnutí a křupavost.

- Při smažení čerstvé zeleniny ji před pokropením olejem důkladně osušte, aby byla zajištěna maximální křupavost.



- Horkovzdušné fritézy jsou vynikající i pro ohřívání pokrmů, včetně pizzy. K ohřevu zařízení nastavte teplotu na 150 °C na maximálně 10 minut.

Recepty

Příprava

Provozní režim

1. Vícenásobně stiskněte tlačítko menu  pro ruční výběr nabídky. Vybraná nabídka bude blikat, ostatní svítí.

2. Po výběru nabídky se zobrazí výchozí nastavení času a teploty. Ruční nastavení teploty/času , poté stiskněte tlačítko start/pauza  k zahájení ohřevu.

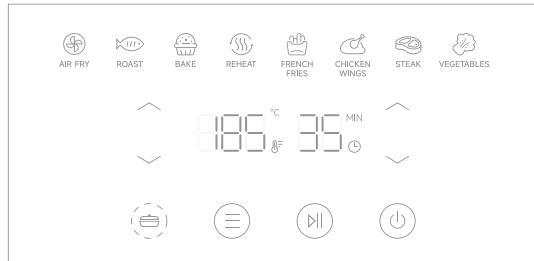

(Při nastavování)

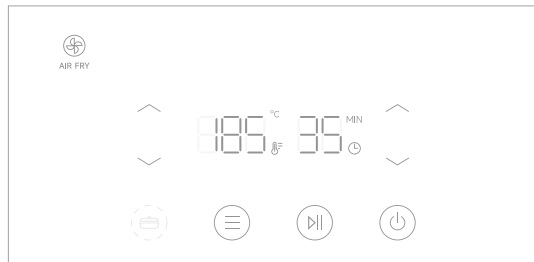

(Po zahájení provozu)

Nastavení nabídky velkého hrnce: (nastavení teploty a času jsou orientační vzhledem k závěrečnému posouzení)

Nabídka	Výchozí teplotura	Rozsah teplotur	nastavení	Výchozí čas	Rozsah času	Nastavení	Rychlost ventilátoru
Smažení vzduchem	160°C	40°C-185°C	5°C/čas	14 min	1-60 min	1 min/čas	3600
Opékání	160°C-185°C			25 min			2400-3600
Pečení	160°C			15 min			2400
Ohřívání	185°C			6 min			3400
Hranolky	160°C-185°C			20 min			2400-3600
Kuřecí křídla	185°C			13 min			3400
Steak	185°C			12 min			2600-3600
Zelenina	160°C			7 min			3600

Nastavení nabídky velkého hrnce: (nastavení teploty a času jsou orientační vzhledem k závěrečnému posouzení)

Nabídka	Výchozí teplotura	Rozsah teplotur	nastavení	Výchozí čas	Rozsah času	Nastavení	Rychlost ventilátoru
Smažení vzduchem	160°C	40°C-185°C	5°C/čas	18 min	1-60 min	1 min/čas	3600
Opékání	160°C-185°C			25 min			2400-3600
Pečení	160°C			13 min			2400
Ohřívání	185°C			5 min			3400
Hranolky	160°C-185°C			16 min			2400-3600
Kuřecí křídla	160°C			15 min			3400
Steak	185°C			11 min			2600-3600
Zelenina	155°C			7 min			3600

Detekce a odstranění závad

Níže uvedené není porucha, zkontrolujte prosím před požadavkem na opravu.

Porucha	Řešení	Řešení
Při připojení k napájení nedochází k žádné reakci.	Síťová zástrčka není zasunutá do zásuvky.	Zasuňte ji znovu nebo použijte jinou zásuvku.
Motor se nespouští nebo vydává nezvyklý zvuk.	Na lopatce ventilátoru uvízl cizí předmět nebo je sací otvor ucpaný.	Po odpojení od napájení zkontrolujte, zda sací otvor a vnitřek hlavního tělesa nejsou zablokované cizími předměty. Pokud porucha přetrvává, kontaktujte autorizovaný servis ohledně opravy.
Okénko kontrolního průzoru je zakaleno nebo z koše fritovací vany mírně prosakuje voda.	Koš fritézy nebyl po čištění zcela vyprázdněn a v prúduchu je přítomna zbytková vlhkost.	Jedná se o běžný jev. Používejte zařízení jako obvykle.
Produkty nejsou rovnoměrně opékány.	Koš je přeplněný nebo je jídlo uloženo ve vrstvách.	Uložte jídlo do jedné vrstvy, ideálně tak, aby se potraviny nepřekrývaly. V polovině doby vaření protřepejte koš, aby se volné potraviny, například hranolky či zelenina, promíchaly.
Z fritézy vychází kouř.	Vaření potravin s vysokým obsahem tuku nebo zbytky z předchozího vaření.	Odstraňte zbytky tuku z koše, které zůstaly po předchozím vaření. Odstraňte zbytky potravin z oblasti topného tělesa a ventilátoru.
Připravené jídlo je příliš suché.	Příliš dlouhý čas přípravy nebo nedostatek oleje.	Před vařením potřete potraviny malým množstvím oleje nebo snižte teplotu o 10-15 °C.

Porucha	Řešení	Řešení
Čerstvě obalované potraviny nejsou správně upečené.	Ventilátor vyfukuje volné části obalu.	Použijte správnou techniku obalování: obalte v mouce, poté ve vejci a nakonec ve strouhance. Silně přitlačte obal na potraviny, aby dobře přilnul.
Na displeji se objeví nápis „End“, ale jídlo ještě není hotové.	Recept vyžaduje delší dobu přípravy než nastavený čas.	Stiskněte tlačítko zapnutí pro návrat do režimu nastavení, nastavte další čas a stiskněte start pro pokračování ve vaření.
Displej náhle zhasl.	Zařízení přešlo do pohotovostního režimu po uplynutí doby nečinnosti.	Stiskněte tlačítko zapnutí pro opětovné zapnutí zařízení. Zařízení přechází do pohotovostního režimu po 30 minutách nečinnosti.
Fritéza vydává opakovaný akustický signál.	Připomenutí ukončení vaření.	/
Displej náhle zhasl.	Zařízení přešlo do pohotovostního režimu po uplynutí doby nečinnosti.	Stiskněte tlačítko zapnutí pro opětovné zapnutí zařízení. Zařízení přechází do pohotovostního režimu po 30 minutách nečinnosti.
Teplota je nastavena na 185 °C, ale zdá se, že potraviny se vaří pomaleji.	Bezpečnostní funkce snižuje skutečnou teplotu.	Pro bezpečnost, když je nastavena teplota 185 °C, zařízení ji udržuje na této úrovni po dobu 3 minut, poté ji automaticky sníží, přestože na displeji je stále zobrazena hodnota 185 °C.
Tlačítko pro malý/velký hrnec nereaguje během vaření.	Během vaření není možné změnit velikost hrnce.	Pozastavte vaření stisknutím tlačítka napájení pro návrat do režimu nastavení, a následně vyberte požadovanou velikost hrnce před opětovným spuštěním.
Jídlo přílišne ke koši a jeho čištění je obtížné.	Zbytky jídla zaschly na nepřilnavém povrchu.	Ponořte koš na 10–15 minut do teplé vody s přídavkem detergentu a poté jej důkladně očistěte. Nikdy nepoužívejte abrazivní ani kovové nástroje.
Dveře se během vaření otevřely a fritéza neobnovila provoz.	Dveře nejsou správně zavřeny nebo došlo k výpadku napájení.	Zkontrolujte, zda jsou dveře správně zavřeny. Pokud problém přetrvává, stiskněte tlačítko start/pauza pro obnovení přípravy.
Musíte nejprve předeřhát fritézu.	To umožňuje dosáhnout optimální křupavosti, zejména u mražených produktů.	Ačkoliv to není povinné, doporučuje se předeřhát zařízení po dobu 3–5 minut, což ve většině případů vede k nejlepším výsledkům.
Nevíte, kdy použít grilovací pánev.	Pro různé pokrmy jsou zapotřebí různá příslušenství.	Grilovací pánev používejte k přípravě potravin, které mohou uvolňovat tuk nebo šťávy. To pomáhá udržovat cirkulaci vzduchu a zabraňuje, aby potraviny plavaly v nadbytku oleje.
Pokud se na displeji objeví některý z chybových kódů od E0 do E3, obraťte se na zákaznický servis.		

Technické údaje

Beztuková fritéza			
Model	AF20 Pro	Jmenovitý výkon	1700 W
Kapacita koše	2,5L/4,0 L	Jmenovitý proud napájení	220–240 V~ 50–60 Hz

Ochrana životního prostředí



Použitý elektronický přístroj označený v souladu s evropskou směrnicí nesmí být likvidován společně s komunálním odpadem. Podléhá selektivnímu sběru a recyklaci na určených sběrných místech. Zajištěním jeho řádného odstranění předejdete potenciálním negativním dopadům na životní prostředí a zdraví lidí.

System sběru použitých zařízení odpovídá místně platným předpisům o ochraně životního prostředí týkajícím se odstraňování odpadu. Podrobné informace lze získat na městském úřadě, v zařízení pro likvidaci odpadu nebo v obchodě, kde byl výrobek zakoupen.

CE Produkt splňuje požadavky směrnic tzv. Nového přístupu Evropské unie (EU), které se týkají bezpečnosti používání, ochrany zdraví a životního prostředí a stanovují rizika, jež musí být zjištěna a odstraněna.

Tento dokument je překladem originálního návodu k obsluze vytvořeného výrobcem.

Podrobné informace o záručních podmínkách distributora a výrobce jsou dostupné na webové stránce <https://serwis.innpro.pl/gwarancja>.

Produkt je nutné pravidelně udržovat (čistit) vlastními silami nebo prostřednictvím specializovaných servisních středisek na náklady a odpovědnost uživatele. V případě, že návod k obsluze neuvádí informace o nezbytných pravidelných údržbových nebo servisních zásazích, je nutné pravidelně, minimálně jednou týdně, vyhodnocovat rozdíl stavu produktu oproti stavu fyzicky nového výrobku. V případě zjištění nebo potvrzení jakékoliv odchylky je nutné neprodleně provést údržbové (čištění) nebo servisní kroky. Nedostatečná údržba (čištění) a neadekvátní reakce při zjištění odchylky mohou vést k trvalému poškození produktu. Záruka neručí za škody vzniklé zanedbáním.

Importér: **INNPRO**

INNPRO Robert Błędowski sp. z o.o.
Rudzka 65c
44-200 Rybnik, Polsko
tel. +48 533 234 303
hurt@innpro.pl
www.innpro.pl

Výrobce:
XingKuang Innovation Technology
(Suzhou) Co., Ltd.
12th Floor, Building 2, Wisdom
Valley Park, Suzhou (Taihu)
Software Industrial Park, č.1463
Wuzhong Avenue, Yuexi Street,
Wuzhong Economic Development
Zone, Suzhou, provincie Jiangsu,
Čína

Zástupce v EU:
EUREPSTAR GmbH
Schlierstr. 3, 85057 Ingolstadt,
Německo
eurep@eurep-gmbh.de

Záruka

Při změnách a/nebo modifikacích výrobku zanikne záruka. Při nesprávném používání tohoto výrobku výrobce nenese odpovědnost za vzniklé škody.

Likvidace

- Likvidaci tohoto produktu provádějte v příslušné sběrně. Nevyhazujte tento výrobek s komunálním odpadem.
- Pro více informací se obraťte na prodejce nebo místní orgány odpovědné za nakládání s odpady.

Dokumentace

Tento produkt byl vyroben a je dodáván v souladu se všemi příslušnými nařízeními a směrnicemi platnými ve všech členských státech Evropské Unie. Splňuje také veškeré relevantní specifikace a předpisy v zemi prodeje. Oficiální dokumentaci lze získat na vyžádání. Oficiální dokumentace zahrnuje také (avšak nejenom) Prohlášení o shodě, Bezpečnostní technické listy materiálu a správu o testování produktu.

Vyloučení zodpovědnosti

Design a specifikace výrobku mohou být změněny bez předchozího upozornění. Všechna loga a obchodní názvy jsou registrované obchodní značky příslušných vlastníků a jsou chráněny zákonem.